

DRV8334-Q1 を搭載車載用 24/12V バッテリ 3 相ゲート ドライバユニット、高精度電流センシング機能および拡張診断機能

1 特長

- 車載アプリケーション用に AEC-Q100 認定済み: 温度オプション:
 - DRV8334EPHP: $-40^{\circ}\text{C} \sim +150^{\circ}\text{C}$, T_A
 - DRV8334QPHP: $-40^{\circ}\text{C} \sim +125^{\circ}\text{C}$, T_A
- 3 相ハーフブリッジ ゲートドライバ
 - 6 個の N チャンネル MOSFET (NMOS) を駆動
 - 4.5 ~ 60V の広い動作電圧範囲
 - ハイサイド ゲートドライバのブートストラップ アーキテクチャ
 - 最大で平均 50mA のゲート スwitching 電流をサポートする強力な GVDD チャージ ポンプにより、400nC の MOSFET を 20kHz で駆動可能
 - トリクル チャージ ポンプにより 100% の PWM デューティ サイクルをサポートし、外付けの保護回路を駆動するためのオーバードライブ電源を生成
- スマート ゲートドライブ アーキテクチャ
 - 45 レベルで構成可能な最大 1000 / 2000mA (ソース / シンク) のピーク ゲートドライブ電流
 - 3 ステップの動的駆動電流制御
 - 構成可能なソフト シャットダウンにより、過電流シャットダウン時の誘導性電圧スパイクを最小化
- ローサイド電流検出アンプ
 - 全温度範囲にわたって 1mV 未満の低入力オフセット
 - 9 レベルの可変ゲイン
- SPI ベースの詳細な構成と診断
- ドライバを個別にディセーブルする DRVOFF ピン
- 高電圧ウェークアップ ピン (nSLEEP)
- 6x、3x、1x、および独立 PWM モード
- 3.3V および 5V のロジック入力をサポート
- リセット設定用のオプションのプログラム可能な OTP
- 内蔵保護機能
 - バッテリーおよび電源電圧モニタ
 - 位相フィードバック コンパレータ
 - MOSFET V_{DS} および R_{sense} 過電流監視
 - MOSFET V_{GS} ゲート フォルト監視
 - デバイス熱警告とシャットダウン
 - フォルト状態インジケータ ピン

2 アプリケーション

- 燃料、水、オイル ポンプ
- 車載用のファンとブロワー
- 車載各種ボディ モーター
- トランスミッション アクチュエータ
- 車載用 BLDC および PMSM モーター

3 説明

DRV8334-Q1 は、12V および 24V の車載用 3 相 BLDC アプリケーション向けの統合スマート ゲートドライバです。このデバイスには、3 つのハーフ ブリッジ ゲートドライバがあり、それぞれがハイサイドとローサイドの N チャンネル パワー MOSFET を駆動できます。DRV8334-Q1 は、内蔵ブートストラップ ダイオードと GVDD チャージ ポンプを使用して、適切なゲート駆動電圧を生成します。スマート ゲートドライブのアーキテクチャは、0.8mA から最大でソース 1A、シンク 2A までの構成可能なピーク ゲート駆動電流をサポートします。DRV8334-Q1 単一電源で 4.5V ~ 60V の広い入力電圧範囲で動作できます。トリクル チャージ ポンプを使用することで、100% PWM デューティ サイクル制御をサポートし、外部スイッチのオーバードライブ電源電圧を供給できます。

DRV8334-Q1 は、抵抗によるローサイド電流検出をサポートする、ローサイド電流検出アンプを備えています。アンプのオフセットが低いため、システムは正確なモーター電流測定を行うことができます。

DRV8334-Q1 に内蔵されている広範な診断機能と保護機能により、堅牢なモーター駆動システムの設計が可能になり、外部コンポーネントの必要性がなくなります。高度に構成可能なデバイス応答により、このデバイスは、さまざまなシステム設計にシームレスに組み込むことができます。

パッケージ情報

部品番号	パッケージ ⁽¹⁾	パッケージ サイズ ⁽²⁾	本体サイズ (公称) ⁽³⁾
DRV8334-Q1	PHP (HTQFP, 48)	9mm × 9mm	7mm × 7mm
	QFN (48)	7mm × 7mm	7mm × 7mm

- 利用可能なすべてのパッケージについては、データシートの末尾にある注文情報を参照してください。
- パッケージ サイズ (長さ × 幅) は公称値であり、該当する場合はピンも含まれます。
- 製品プレビューのみ。詳細は TI までお問い合わせください。



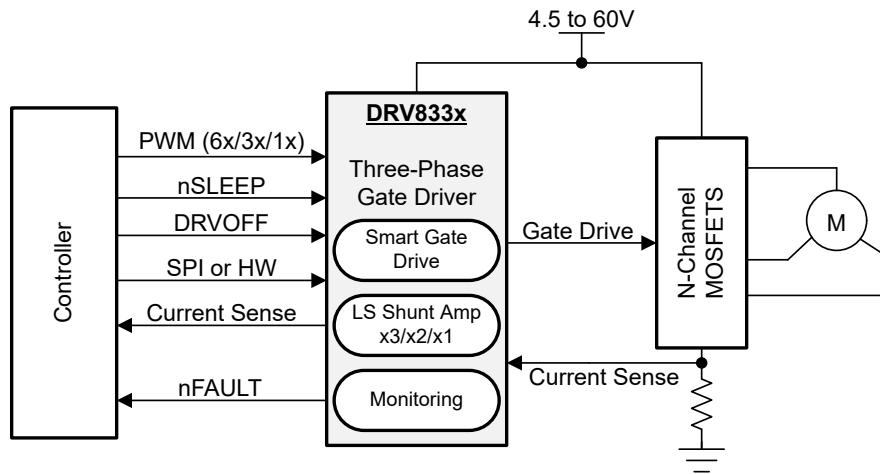

概略回路図

目次

1 特長	1	6.5 プログラミング	45
2 アプリケーション	1	7 レジスタ マップ	47
3 説明	1	7.1 ステータス レジスタ.....	48
4 ピン構成および機能	4	7.2 制御レジスタ.....	52
4.1 ピン機能 48 ピン DRV8334-Q1	4	8 アプリケーションと実装	67
5 仕様	7	8.1 アプリケーション情報.....	67
5.1 絶対最大定格.....	7	8.2 代表的なアプリケーション.....	67
5.2 ESD 定格 (車載機器).....	8	8.3 レイアウト.....	70
5.3 推奨動作条件.....	8	9 デバイスおよびドキュメントのサポート	72
5.4 熱に関する情報.....	9	9.1 ドキュメントのサポート.....	72
5.5 電気的特性.....	9	9.2 ドキュメントの更新通知を受け取る方法.....	72
5.6 タイミング要件.....	22	9.3 サポート・リソース.....	72
5.7 SPI のタイミング図.....	22	9.4 商標.....	72
6 詳細説明	23	9.5 静電気放電に関する注意事項.....	72
6.1 概要.....	23	9.6 用語集.....	72
6.2 機能ブロック図.....	24	10 改訂履歴	72
6.3 機能説明.....	25	11 メカニカル、パッケージ、および注文情報	73
6.4 デバイスの機能モード.....	43		

4 ピン構成および機能

4.1 ピン機能 48 ピン DRV8334-Q1



図 4-1. DRV8334-Q1 パッケージ、48 ピン、HTQFP (露出サーマルパッド付き) 上面図



図 4-2. DRV8334-Q1xRGZ パッケージ、48 ピン、QFN (開発中製品) (露出サーマルパッド付き) 上面図

表 4-1. ピンの機能 48-QFP および 48-QFN (開発中製品)

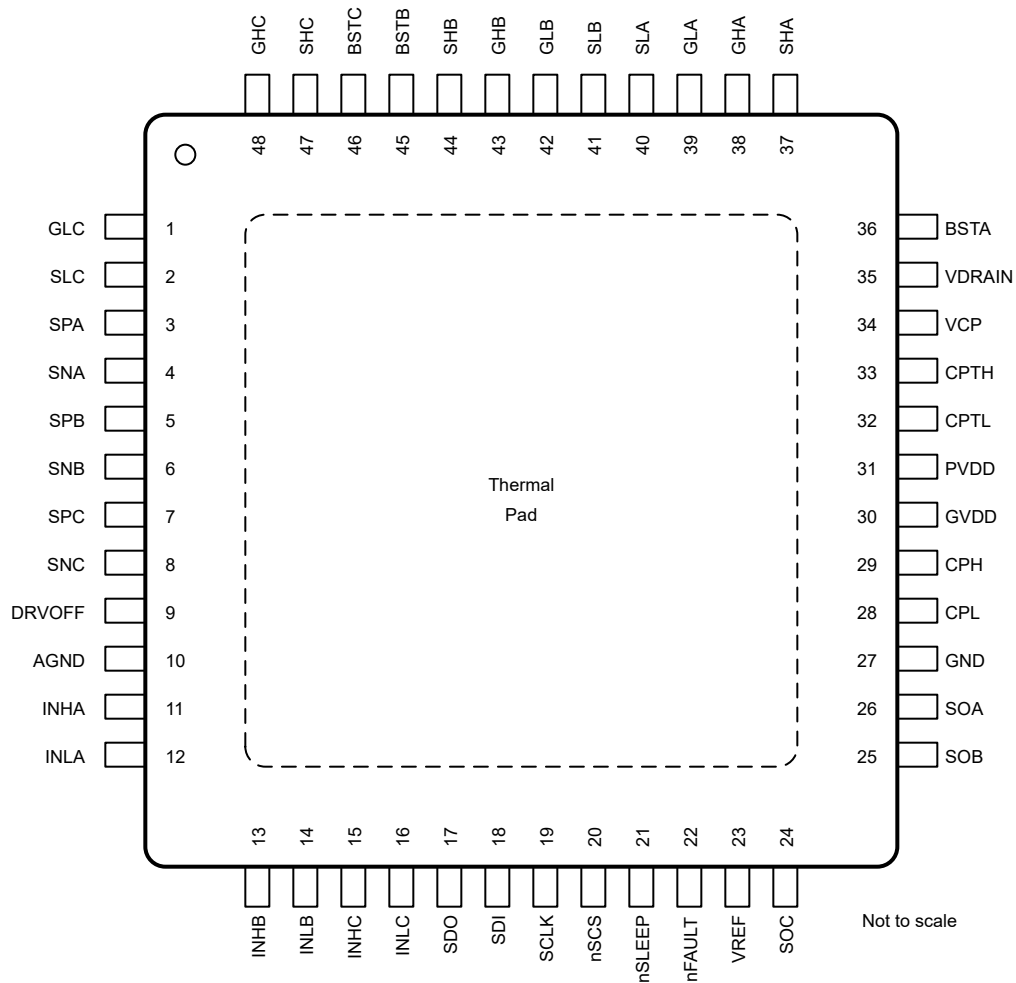
ピン		I/O ⁽¹⁾	説明
名称	番号		
GLC	1	O	ローサイド ゲートドライバ出力。ローサイド パワー MOSFET のゲートに接続します。
SLC	2	I	ローサイド ソース検出入力。ローサイド パワー MOSFET のソースに接続します。
SPA	3	I	ローサイド電流シャント アンプ入力。ローサイド パワー MOSFET のソースと電流シャント抵抗の高電位側に接続します。
SNA	4	I	電流検出アンプ入力。電流シャント抵抗の低電位側に接続します。
SPB	5	I	ローサイド電流シャント アンプ入力。ローサイド パワー MOSFET のソースと電流シャント抵抗の高電位側に接続します。
SNB	6	I	電流検出アンプ入力。電流シャント抵抗の低電位側に接続します。
SPC	7	I	ローサイド電流シャント アンプ入力。ローサイド パワー MOSFET のソースと電流シャント抵抗の高電位側に接続します。
SNC	8	I	電流検出アンプ入力。電流シャント抵抗の低電位側に接続します。
DRVOFF	9	I	ゲートドライバ出力 GHx および GLx へのアクティブ High シャットダウン入力。
AGND	10	PWR	デバイスのグラウンド。
INHA	11	I	ハイサイド ゲートドライバの制御入力。このピンはハイサイド ゲートドライバの出力を制御します。
INLA	12	I/O	ローサイド ゲートドライバの制御入力。このピンはローサイド ゲートドライバの出力を制御します。このピンは、SPI レジスタビット PHC_OUTEN により、位相コンパレータのバッファを出力するように構成できます。
INHB	13	I	ハイサイド ゲートドライバの制御入力。このピンはハイサイド ゲートドライバの出力を制御します。
INLB	14	I/O	ローサイド ゲートドライバの制御入力。このピンはローサイド ゲートドライバの出力を制御します。このピンは、SPI レジスタビット PHC_OUTEN により、位相コンパレータのバッファを出力するように構成できます。
INHC	15	I	ハイサイド ゲートドライバの制御入力。このピンはハイサイド ゲートドライバの出力を制御します。
INLC	16	I/O	ローサイド ゲートドライバの制御入力。このピンはローサイド ゲートドライバの出力を制御します。このピンは、SPI レジスタビット PHC_OUTEN により、位相コンパレータのバッファを出力するように構成できます。
SDO	17	O	シリアル データ出力。
SDI	18	I	シリアル データ入力。
SCLK	19	I	シリアル クロック入力。
nSCS	20	I	シリアル チップ選択。
nSLEEP	21	I	ゲートドライバ nSLEEP。このピンを論理 Low にすると、本デバイスは低消費電力のスリープ モードに移行します。

表 4-1. ピンの機能 48-QFP および 48-QFN (開発中製品) (続き)

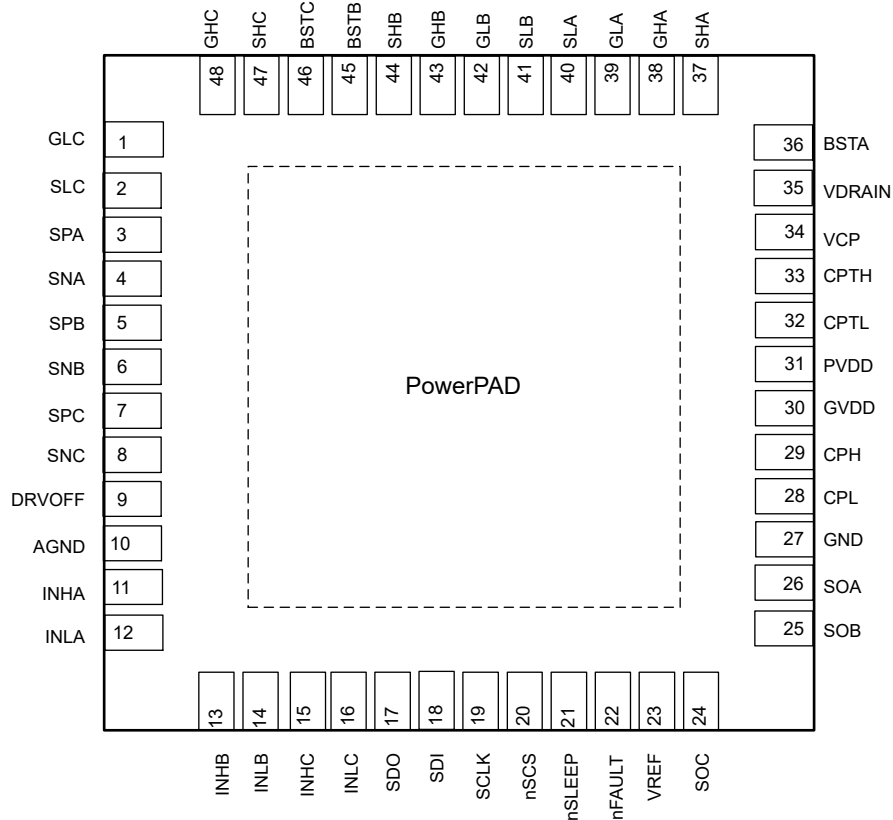
ピン		I/O ⁽¹⁾	説明
名称	番号		
nFAULT	22	OD	フォルト通知出力。このピンはフォルト条件中論理 Low にプルされ、外付けプルアップ抵抗を必要とします。
VREF	23	PWR	電流センスアンプ用外部電圧レファレンス。
SOC	24	O	電流センスアンプの出力。
SOB	25	O	電流センスアンプの出力。
SOA	26	O	電流センスアンプの出力。
GND	27	PWR	デバイスのグランド
CPL	28	PWR	チャージポンプのスイッチングノード。フライングコンデンサを CPH ピンと CPL ピンの間に接続します。
CPH	29	PWR	チャージポンプのスイッチングノード。フライングコンデンサを CPH ピンと CPL ピンの間に接続します。
GVDD	30	PWR	ゲートドライバの電源出力。GVDD 定格セラミックコンデンサを GVDD ピンと GND ピンの間に接続します。
PVDD	31	PWR	ゲートドライバの電源入力。ブリッジ電源に接続します。PVDD 定格セラミックコンデンサを PVDD ピンと GND ピンの間に接続します。
CPTL	32	PWR	トリクルチャージポンプスイッチングノード。チャージポンプフライングコンデンサを CPTL ピンと CPTH ピンの間に接続します。
CPTH	33	PWR	トリクルチャージポンプスイッチングノード。チャージポンプフライングコンデンサを CPTL ピンと CPTH ピンの間に接続します。
VCP	34	PWR	トリクルチャージポンプストレージ容量。VCP ピンと VDRAIN ピンの間にセラミックコンデンサを接続します。
VDRAIN	35	PWR	ハイサイドドレイン検出およびチャージポンプ電源入力。
BSTA	36	O	ブートストラップ出力ピン。BSTA と SHA の間にブートストラップコンデンサを接続します
SHA	37	I	ハイサイドソースセンス入力。ハイサイドパワー MOSFET ソースに接続します。
GHA	38	O	ハイサイドゲートドライバ出力。ハイサイドパワー MOSFET のゲートに接続します。
GLA	39	O	ローサイドゲートドライバ出力。ローサイドパワー MOSFET のゲートに接続します。
SLA	40	I	ローサイドソース検出入力。ローサイドパワー MOSFET のソースに接続します。
SLB	41	I	ローサイドソース検出入力。ローサイドパワー MOSFET のソースに接続します。
GLB	42	O	ローサイドゲートドライバ出力。ローサイドパワー MOSFET のゲートに接続します。
GHB	43	O	ハイサイドゲートドライバ出力。ハイサイドパワー MOSFET のゲートに接続します。
SHB	44	I	ハイサイドソースセンス入力。ハイサイドパワー MOSFET ソースに接続します。
BSTB	45	O	ブートストラップ出力ピン。BSTB と SHB の間にブートストラップコンデンサを接続します
BSTC	46	O	ブートストラップ出力ピン。BSTC と SHC の間にブートストラップコンデンサを接続します
SHC	47	I	ハイサイドソースセンス入力。ハイサイドパワー MOSFET ソースに接続します。
GHC	48	O	ハイサイドゲートドライバ出力。ハイサイドパワー MOSFET のゲートに接続します。
PAD	該当なし	該当なし	露出パッド。最高の放熱能力を持つ GND プレーンに接続します。このパッドは、回路動作のための GND への電気接続としては使用されません。

(1) 信号タイプ: I = 入力、O = 出力、I/O = 入力または出力、PWR = 電源

5 仕様

5.1 絶対最大定格

動作温度範囲内 (特に記述のない限り) ⁽¹⁾

		最小値	最大値	単位
電源ピン電圧	PVDD	-0.3	65	V
ハイサイド MOSFET ドレイン ピン電圧	VDRAIN	-0.3	65	V
グラウンド ピン間の電圧差	AGND、GND	-0.3	0.3	V
チャージ ポンプ ピン電圧	CPH	-0.3	$V_{GVDD} + 0.3$	V
チャージ ポンプ ピン電圧	CPL	-0.3	$V_{GVDD} + 0.9$	V
	CPL、 $V_{PVDD} < V_{GVDD}$		$V_{PVDD} + 0.6$	
トリクル チャージ ポンプ ハイサイド ピン電圧	CPTH	-0.3	80	V
トリクル チャージ ポンプ ローサイド ピン電圧	CPTL	-0.3	$V_{VDRAIN} + 0.3$	V
トリクル チャージ ポンプ 出力ピン電圧	VCP	-0.3	80	V
ゲートドライブレギュレータピン電圧 V_{GVDD}	GVDD	-0.3	18	V
ロジック ピン電圧	nSLEEP	-0.3	65	V
ロジック ピン電圧	DRVOFF	-0.3	65	V
ロジック ピン電圧	INHx、INLx、nFAULT、SCLK、SDO、SDI、nSCS	-0.3	6.5	V
ロジック ピン電圧	INHx、INLx、nFAULT、SCLK、SDO、SDI、nSCS:トランジエント	-0.3	7.0	V
ブートストラップ ピン電圧	BSTx、連続	-0.3	80	V
	SHx を基準とした BSTx	-0.3	20	V
	GHx を基準とした BSTx	-0.3	20	V
ブートストラップ ピン過渡電流	BSTx、トランジエント (500 ns)、想定される外部コンポーネント $R_{BST} = 2\Omega$ および条件 $V(R_{BST}) = -7V$ 、		3.5	A
ハイサイド ゲートドライブ ピン電圧	GHx、連続	-8	80	V
ハイサイド ゲートドライブ ピン電圧	GHx、トランジエント 1us	-15	80	V
SHx を基準とするハイサイド ゲートドライブ ピン電圧	GHx - SHx	-0.3	$BSTx + 0.3$	V
ハイサイド ソースピン電圧	SHx、連続	-8	70	V
ハイサイド ソースピン電圧	SHx、トランジエント 1us	-15	72	V
ローサイド ゲートドライブ ピン電圧	SLx (LSS) を基準とした GLx	-0.3	20	V
ローサイド ゲートドライブ ピン電圧	GVDD を基準とした GLx、 $V_{GLx} > V_{GVDD}$ の場合 $V_{GLx} - V_{GVDD}$		0.3	V
ローサイド ゲートドライブ ピン電圧	GLx、連続	-8	20	V
ローサイド ゲートドライブ ピン電圧	GLx、トランジエント 1us	-15	20	V
ローサイド ソース検出ピン電圧	SLx、連続	-8	V_{GVDD}	V
ローサイド ソース検出ピン電圧	SLx、トランジエント 1us	-15	V_{GVDD}	V
ゲート駆動電流	GHx、GLx	内部的に制限	内部的に制限	A
基準電圧入力ピン電圧	VREF	-0.3	6	V
シャント アンプ入力ピン電圧	SNx、SPx、連続	-5	5	V
シャント アンプ入力ピン電圧	SNx、SPx、トランジエント 1μs	-15	15	V
シャント アンプ出力ピン電圧	SOx	-0.3	$VREF + 0.3$	V
電源過渡電圧ランパ	PVDD、VDRAIN、VREF		3	V/μs

動作温度範囲内 (特に記述のない限り) (1)

		最小値	最大値	単位
ハイサイド ソース スルーレート	SHx、V _{BSTx} - V _{SHx} ≥ 5.5V nSLEEP = High および ENABLE_DRV = 1b		4	V/ns
周囲温度、T _A	周囲温度、T _A	-40	125	°C
接合部温度、T _J	接合部温度、T _J	-40	150	°C
保管温度、T _{stg}		-65	150	°C

- (1) 「絶対最大定格」の範囲外の動作は、デバイスの永続的な損傷の原因となる可能性があります。「絶対最大定格」は、これらの条件において、または「推奨動作条件」に示された値を超える他のいかなる条件でも、本製品が正しく動作することを意味するものではありません。「絶対最大定格」の範囲内であっても「推奨動作条件」の範囲外で使用した場合、本デバイスは完全に機能するとは限らず、このことが、デバイスの信頼性、機能、性能に影響を及ぼし、本デバイスの寿命を縮める可能性があります

5.2 ESD 定格 (車載機器)

		値	単位	
V _(ESD)	静電放電	人体モデル (HBM)、AEC Q100-002 ⁽¹⁾ HBM ESD 分類レベル 2 準拠	±2000	
		荷電デバイス モデル (CDM)、AEC Q100-011 CDM ESD 分類レベル C4B 準拠	角のピン	±750
			その他のピン	±500

- (1) AEC Q100-002 は、HBM ストレス試験を ANSI / ESDA / JEDEC JS-001 仕様に従って実施しなければならないと規定しています。

5.3 推奨動作条件
動作温度範囲内 (特に記述のない限り)

		最小値	公称値	最大値	単位
V _{VM}	電源電圧	4.5		60	V
V _{VM}	ロジック動作の電源電圧	4.0		60	V
V _{VDRAIN}	ハイサイド MOSFET ドレイン電圧	4.5		60	V
V _{VDRAIN}	ハイサイド MOSFET ドレイン電圧	0		60	V
V _{BST}	SHx を基準とするブートストラップ ピンの電圧	3.9		20	V
I _{VCP}	VCP 外部負荷			3	mA
I _{VCP}	VCP 外部負荷			5	mA
V _{IN}	ロジック入力電圧	0		5.5	V
V _{IN}	ロジック入力電圧	0		60	V
V _{IN}	ロジック入力電圧	0		5.5	V
V _{OD}	オープンドレイン プルアップ電圧			5.5	V
I _{OD}	オープンドレイン出力プルアップ抵抗	5			KΩ
I _{OD}	オープンドレイン出力電流			-1	mA
I _{GS}	総平均ゲート駆動電流 (ローサイドとハイサイドを合わせて)			50	mA
V _{VREF}	電流センス アンプリファレンス 電圧	3		5.5	V

動作温度範囲内 (特に記述のない限り)

			最小値	公称値	最大値	単位
V _{SL}	SLx の DC 電圧	SLx ピン、DC 条件	-2		2	V
V _{CM_CSA}	電流センス入力同相電圧	SP、SN	-2		2	V
T _A	動作時の周囲温度	動作時の周囲温度 DRV8334Q デバイス バリエーション	-40		125	°C
T _A	動作時の周囲温度 (グレード 0)	動作時の周囲温度 DRV8334E デバイス バリエーション	-40		150	°C
T _J	動作時接合部温度	動作時接合部温度 DRV8334Q デバイス バリエーション	-40		150	°C
T _J	動作時接合部温度 (グレード 0)	動作時接合部温度 DRV8334E デバイス バリエーション	-40		175	°C

(1) V_{BST} は、過電圧/低電圧検出スレッシュホールド V_{BST_OV}/V_{BST_UV} と、外部 MOSFET の要件を持つユーザーがレビューする必要があります。

5.4 熱に関する情報

熱評価基準 ⁽¹⁾		DRV8334-Q1	DRV8334-Q1	単位
		PHP (QFP)	RGZ (QFN) プレビュー	
		48 ピン	48 ピン	
R _{θJA}	接合部から周囲への熱抵抗	27.0	23.7	°C/W
R _{θJC(top)}	接合部からケース (上面) への熱抵抗	15.6	11.6	°C/W
R _{θJB}	接合部から基板への熱抵抗	11.0	6.5	°C/W
Ψ _{JT}	接合部から上面への特性パラメータ	0.2	0.2	°C/W
Ψ _{JB}	接合部から基板への特性パラメータ	10.9	6.5	°C/W
R _{θJC(bot)}	接合部からケース (底面) への熱抵抗	1.1	1.2	°C/W

(1) 従来および最新の熱評価基準の詳細については、『[半導体および IC パッケージの熱評価基準](#)』アプリケーションレポートを参照してください。

5.5 電気的特性

4.5V ≤ V_{PVDD} ≤ 60V、-40°C ≤ T_J ≤ (特に記述のない限り)

パラメータ	テスト条件	最小値	標準値	最大値	単位	
電源 (PVDD)						
I _{PVDDQ}	PVDD スリープ モード電流	V _{PVDD} = 12V、nSLEEP = 0、T _A = 25°C、 I _{PVDDQ} = PVDD + VDRAIN		7	10	μA
I _{PVDDQ}	PVDD スリープ モード電流	V _{PVDD} = 24V、nSLEEP = 0、T _A = 25°C、 I _{PVDDQ} = PVDD + VDRAIN		8	12	μA
I _{PVDDQ}	PVDD スリープ モード電流	V _{PVDD} = < 36V、nSLEEP = 0、I _{PVDDQ} = PVDD + VDRAIN		9	30	μA
I _{PVDD}	PVDD アクティブ モード電流	V _{PVDD} = 24V、nSLEEP = HIGH、INHx = INLX = Low.FET 接続なし、I _{PVDD} = PVDD + VDRAIN、V _{DRAIN} = 24V		25	38	mA
I _{PVDD}	PVDD アクティブ モード電流	V _{PVDD} = 60V、nSLEEP = HIGH、INHx = INLX = Low.FET 接続なし、I _{PVDD} = PVDD + VDRAIN、V _{DRAIN} = 60V、 VCP_MODE = 00b、01b、11b		26	40	mA
I _{PVDD}	PVDD アクティブ モード電流	V _{PVDD} = 24V、nSLEEP = HIGH、INHx = INLX = 20kHz でスイッチング、FET 接続な し、I _{PVDD} = PVDD + VDRAIN		25	38	mA

$4.5V \leq V_{PVDD} \leq 60V, -40^{\circ}C \leq T_J \leq$ (特に記述のない限り)

パラメータ		テスト条件	最小値	標準値	最大値	単位
I_{PVDD}	PVDD アクティブ モード電流	$V_{PVDD} = 60V, nSLEEP = HIGH, INHx = INLx = 20kHz$ でスイッチング。FET 接続なし、 $I_{PVDD} = PVDD + VDRAIN, V_{DRAIN} = 60V, VCP_MODE = 00b, 01b, 11b$		26	40	mA
t_{WAKE}	ターンオン時間	$nSLEEP = Low$ から High、 $nFAULT$ が High に移行。		1	5	ms
ロジックレベル入力 (INHx, INLx, nSLEEP など)						
V_{IL}	入力ロジック Low 電圧				0.8	V
V_{IH}	入力ロジック High 電圧		2.1			V
V_{HYS}	入力ヒステリシス		200	330	450	mV
V_{IL}	DRVOFF 入力ロジック Low 電圧	DRVOFF			0.8	V
V_{IH}	DRVOFF 入力ロジック High 電圧	DRVOFF	2.1			V
V_{HYS}	DRVOFF 入力ヒステリシス	DRVOFF	190	350	600	mV
R_{PD}	入力プルダウン抵抗	対 GND、INHx、INLx、SCLK、SDI	50	100	150	k Ω
R_{PD}	入力プルダウン抵抗	nSLEEP、DRVOFF	460	800	1700	k Ω
I_{IL}	入力ロジック Low 電流	$V_I = 0V, nSCS$ (内部プルアップ)、 $V_{IO} = 3.3V$	11	33	66	μA
I_{IL}	入力ロジック Low 電流	$V_I = 0V, nSCS$ (内部プルアップ)、 $V_{IO} = 5V$	25	50	100	μA
I_{IH}	入力ロジック High 電流	$V_I = 5V, INHx/INLx/SDI/SCLK$	30	50	70	μA
V_{IH}	nSleep 入力ロジック High 電圧				2.1	V
V_{IL}	nSleep 入力ロジック Low 電圧		0.8			V
V_{HYST}	nSleep 入力ロジック ヒステリシス		0.1			V
ロジックレベル出力 (nFAULT, SDO, PHCx)						
V_{OL}	出力ロジック Low 電圧	$I_{DOUT} = 1mA, PHCOMP$			0.5	V
V_{OL}	出力ロジック Low 電圧	$I_{DOUT} = 1mA, SDO$			0.5	V
V_{OH}	ロジック High 出力電圧	$I_{DOUT} = 1mA, SDO, 3.3V$ モード	2.7	3.3	3.6	V
V_{OH}	ロジック High 出力電圧	$I_{DOUT} = 1mA, PHCOMP, 5V$ モード、 $V_{PVDD} \geq 4.5V$	4.0	5	5.5	V
V_{OH}	ロジック High 出力電圧	$I_{DOUT} = 1mA, SDO, 5V$ モード、 $V_{PVDD} \geq 4.5V$	4.0	5	5.5	V
V_{OH}	ロジック High 出力電圧	$I_{DOUT} = 1mA, SDO, 5V$ モード、 $4V \leq V_{PVDD} < 4.5V$	3.6	3.8	4.5	V
I_{OZ}	出力ロジック High 電流	nFAULT: nFAULT = 5V を強制、フォルトイベントなし、nSLEEP = High SDO: $V_{SDO} = 5V$ を強制、nSCS = High または nSLEEP = Low	-12		25	μA
I_{OZ}	出力ロジック High 電流	SDO: $V_{SDO} = 0V$ を強制、nSCS = High または nSLEEP = Low	-12		10	μA
チャージポンプ (GVDD, VCP)						

4.5V ≤ V_{PVDD} ≤ 60V、-40°C ≤ T_J ≤ (特に記述のない限り)

パラメータ		テスト条件	最小値	標準値	最大値	単位
V _{GVDD}	GVDD ゲートドライバレギュレータ電圧 (LDO モード)	22V ≤ V _{PVDD} 、I _{GS} ≤ 50mA	11.5		13.5	V
		18V ≤ V _{PVDD} ≤ 22V、I _{GS} ≤ 50mA	11.5		13.5	V
	GVDD ゲートドライバレギュレータ電圧 (チャージポンプモード)	7.2V ≤ V _{PVDD} ≤ 18V、I _{GS} = 50mA、I _{VCP} = 5mA	11.5		13.5	V
		6.5V ≤ V _{PVDD} ≤ 7.2V、I _{GS} ≤ 20mA、I _{VCP} = 3mA	11.5		13.5	V
		5V ≤ V _{PVDD} ≤ 6.5V、I _{GS} ≤ 20mA、I _{VCP} = 3mA	9		13	V
		4.5V ≤ V _{PVDD} ≤ 5V、I _{GS} ≤ 20mA、I _{VCP} = 3mA、	8		10	V
V _{VCP}	VCP チャージポンプ電圧 (VDRAIN を基準とした場合)	V _{VCP} = V _(VCP - VDRAIN) 、13.5 ≥ GVDD ≥ 11V、V _{DRAIN} > 4.5V、I _{VCP} 5mA、	9.5		13.5	V
		V _{VCP} = V _(VCP - VDRAIN) 、9V ≤ GVDD < 11V、V _{DRAIN} > 4.5V、I _{VCP} = 3mA、	8.3		11	
		V _{VCP} = V _(VCP - VDRAIN) 、8V ≤ GVDD < 9V、V _{DRAIN} > 4.5V、I _{VCP} = 3mA、	7.36		9	
t _{BST_PRECHG}	VCP チャージポンプのブートストラップコンデンサのプリチャージ時間	V _{BST-SHX} = 5V、INHX = INLX = Low、T _J = 150°C、I _{VCP} = 3mA、C _{VCP} = 1.5μF、C _{BST} = 1.5μF (各相)、C _{VCP_FLY} = 1μF、V _{PVDD} = 4.5V		1.7	3	ms
V _{BST_TCPOFF}	VCP の BST 監視電圧により、BST コンデンサの充電を停止 (立ち上がり電圧)	INLX = 0、SHX = 0、VDRAIN、VDRAIN = PVDD = 12V、60V	12.0	13.2	14.6	V
ブートストラップダイオード						
V _{BOOTD}	ブートストラップダイオードの順方向電圧	I _{BOOT} = 100μA		0.55	0.85	V
		I _{BOOT} = 10mA		0.85	1.1	
V _{BOOTD}	ブートストラップダイオードの順方向電圧	I _{BOOT} = 100mA、J < 150°C			1.6	V
R _{BOOTD}	ブートストラップの動的抵抗 (ΔV _{BOOTD} /ΔI _{BOOT})	I _{BOOT} = 100mA および 50 mA、T _J < 150°C		6.6	9.1	Ω
ゲートドライバ (GHx, GLx, SHx, SLx)						
VGL_L	ローサイド低レベル出力電圧	IGLx = 10mA、GLx - SLx、IDRVN = 100100b: IHOLD_SEL = 0b、V _{GVDD} = 12V、	0		0.2	V
VGL_H	ローサイド高レベル出力電圧	IGLx = 10mA、GVDD - GLx、IDRVN = 100100b、IHOLD_SEL = 0b、V _{GVDD} = 12V、	0		0.2	V
VGH_L	ハイサイド低レベル出力電圧	IGHx = 10mA、GHx - SHx、IDRVN = 100100b、IHOLD_SEL = 0b、V _{GVDD} = 12V、	0		0.2	V
VGH_H	ハイサイド高レベル出力電圧	IGHx = 10mA、BSTx - GHx、IDRVN = 100100b、IHOLD_SEL = 0b、V _{GVDD} = 12V、	0		0.2	V
R _{PDSA_LS}	ローサイドセミアクティブプルダウン抵抗	GLx から SLx、nSLEEP = Low、V _{GLx} - V _{SLx} = 2V、GVDD (BSTx-SHx) > 2V	2	3	4.3	kΩ
R _{PDSA_HS}	ハイサイドセミアクティブプルダウン抵抗	GHx から SHx、nSLEEP = Low、V _{GHx} - V _{SHx} = 2V、GVDD (BSTx-SHx) > 2V	7	9	12	kΩ

$4.5V \leq V_{PVDD} \leq 60V, -40^{\circ}C \leq T_J \leq$ (特に記述のない限り)

パラメータ		テスト条件	最小値	標準値	最大値	単位	
I_{DRVN}	ピーク シンクゲート電流	IDRVN=000000b, VGSx = 5V, BST-SHx = GVDD = 12V		0.85		mA	
		IDRVN=000001b, VGSx = 5V, BST-SHx = GVDD = 12V		1.2			
		IDRVN=000010b, VGSx = 5V, BST-SHx = GVDD = 12V		1.6			
		IDRVN=000011b, VGSx = 5V, BST-SHx = GVDD = 12V		2.0			
		IDRVN=000100b, VGSx = 5V, BST-SHx = GVDD = 12V		2.4			
		IDRVN=000101b, VGSx = 5V, BST-SHx = GVDD = 12V		3.0			
		IDRVN=000110b, VGSx = 5V, BST-SHx = GVDD = 12V		3.6			
		IDRVN=000111b, VGSx = 5V, BST-SHx = GVDD = 12V		4.2			
		IDRVN=001000b, VGSx = 5V, BST-SHx = GVDD = 12V		4.7			
		IDRVN=001001b, VGSx = 5V, BST-SHx = GVDD = 12V		5.7			
		IDRVN=001010b, VGSx = 5V, BST-SHx = GVDD = 12V		6.7			
		IDRVN=001011b, VGSx = 5V, BST-SHx = GVDD = 12V		7.8			
		IDRVN=001100b, VGSx = 5V, BST-SHx = GVDD = 12V		8.8			
		IDRVN=001101b, VGSx = 5V, BST-SHx = GVDD = 12V		10			
		IDRVN=001110b, VGSx = 5V, BST-SHx = GVDD = 12V		11.5			
		IDRVN=001111b, VGSx = 5V, BST-SHx = GVDD = 12V		13			
		IDRVN=010000b, VGSx = 5V, BST-SHx = GVDD = 12V		14			
		IDRVN=010001b, VGSx = 5V, BST-SHx = GVDD = 12V		17			
		IDRVN=010010b, VGSx = 5V, BST-SHx = GVDD = 12V		19			
		IDRVN=010011b, VGSx = 5V, BST-SHx = GVDD = 12V		26			
IDRVN=010100b, VGSx = 5V, BST-SHx = GVDD = 12V		29					
IDRVN=010101b, VGSx = 5V, BST-SHx = GVDD = 12V		32					

4.5V ≤ V_{PVDD} ≤ 60V、−40°C ≤ T_J ≤ (特に記述のない限り)

パラメータ		テスト条件	最小値	標準値	最大値	単位
I _{DRVN}	ピーク シンクゲート電流	IDRVN=010110b、VGSx = 5V、BST-SHx = GVDD = 12V		37		mA
		IDRVN=010111b、VGSx = 5V、BST-SHx = GVDD = 12V		43		
		IDRVN=011000b、VGSx = 5V、BST-SHx = GVDD = 12V		49		
		IDRVN=011001b、VGSx = 5V、BST-SHx = GVDD = 12V		58		
		IDRVN=011010b、VGSx = 5V、BST-SHx = GVDD = 12V		77		
		IDRVN=011011b、VGSx = 5V、BST-SHx = GVDD = 12V		92		
		IDRVN=011100b、VGSx = 5V、BST-SHx = GVDD = 12V		100		
		IDRVN=011101b、VGSx = 5V、BST-SHx = GVDD = 12V		120		
		IDRVN=011110b、VGSx = 5V、BST-SHx = GVDD = 12V		140		
		IDRVN=011111b、VGSx = 5V、BST-SHx = GVDD = 12V		155		
		IDRVN=100000b、VGSx = 5V、BST-SHx = GVDD = 12V		175		
		IDRVN=100001b、VGSx = 5V、BST-SHx = GVDD = 12V		210		
		IDRVN=100010b、VGSx = 5V、BST-SHx = GVDD = 12V		240		
IDRVN=100011b、VGSx = 5V、BST-SHx = GVDD = 12V		270				
I _{DRVP}	ピーク ソースゲート電流	IDRV_CFG = 0b、IDRV_RATIO = 00b、IDRVN = 00000b から 100011b、VGSx = 5V、BST-SHx = GVDD = 12V		1*I _{DRVN}		mA
		IDRV_CFG = 0b、IDRV_RATIO = 01b、IDRVN = 00000b から 100011b、VGSx = 5V、BST-SHx = GVDD = 12V		0.75*I _{DRVN}		mA
		IDRV_CFG = 0b、IDRV_RATIO = 10b、IDRVN = 00000b から 100011b、VGSx = 5V、BST-SHx = GVDD = 12V		0.5*I _{DRVN}		mA
		IDRV_CFG = 0b、IDRV_RATIO = 11b、IDRVN = 00000b から 100011b、VGSx = 5V、BST-SHx = GVDD = 12V		0.25*I _{DRVN}		mA
I _{DRVN_VAR}	ピーク シンク ゲート電流変動	IDRVN=000000b - 010011b、TYP を基準とした場合	-55		+55	%
		IDRVN=010011b - 100011b、TYP を基準とした場合	-45		+45	%

$4.5V \leq V_{PVDD} \leq 60V, -40^{\circ}C \leq T_J \leq$ (特に記述のない限り)

パラメータ		テスト条件	最小値	標準値	最大値	単位
IDRVN	ピーク シンク ゲート電流-スイッチ モード	IDRVN=100100b、VGSx (GHx-SHx、GLx-SLx) = 12V、BST-SHx = GVDD = 12V.SGD_TMP_EN = 1b	370	600	980	mA
		IDRVN=100101b、VGSx (GHx-SHx、GLx-SLx) = 12V、BST-SHx = GVDD = 12V.SGD_TMP_EN = 1b	440	700	1050	mA
		IDRVN=100110b、VGSx (GHx-SHx、GLx-SLx) = 12V、BST-SHx = GVDD = 12V.SGD_TMP_EN = 1b	500	795	1250	mA
		IDRVN=100111b、VGSx (GHx-SHx、GLx-SLx) = 12V、BST-SHx = GVDD = 12V.SGD_TMP_EN = 1b	580	910	1365	mA
		IDRVN=101000b、VGSx (GHx-SHx、GLx-SLx) = 12V、BST-SHx = GVDD = 12V.SGD_TMP_EN = 1b	720	1090	1600	mA
		IDRVN=101001b、VGSx (GHx-SHx、GLx-SLx) = 12V、BST-SHx = GVDD = 12V.SGD_TMP_EN = 1b	820	1255	1820	mA
		IDRVN=101010b、VGSx (GHx-SHx、GLx-SLx) = 12V、BST-SHx = GVDD = 12V.SGD_TMP_EN = 1b	910	1455	2200	mA
		IDRVN=101011b、VGSx (GHx-SHx、GLx-SLx) = 12V、BST-SHx = GVDD = 12V.SGD_TMP_EN = 1b	1000	1685	2500	mA
IDRVP	ピーク ソース ゲート電流 - スイッチ モード	IDRVP=100100b、VGSx (GHx-SHx、GLx-SLx) = 0V、GVDD = 12V	160	300	450	mA
		IDRVP=100101b、VGSx (GHx-SHx、GLx-SLx) = 0V、GVDD = 12V	160	320	480	mA
		IDRVP=100110b、VGSx (GHx-SHx、GLx-SLx) = 0V、GVDD = 12V	200	380	570	mA
		IDRVP=100111b、VGSx (GHx-SHx、GLx-SLx) = 0V、GVDD = 12V	215	430	645	mA
		IDRVP=101000b;VGSx (GHx-SHx、GLx-SLx) = 0V、GVDD = 12V	250	500	750	mA
		IDRVP=101001b;VGSx (GHx-SHx、GLx-SLx) = 0V、GVDD = 12V	300	600	850	mA
		IDRVP=101010b、VGSx (GHx-SHx、GLx-SLx) = 0V、GVDD = 12V	360	700	970	mA
		IDRVP=101011b、VGSx (GHx-SHx、GLx-SLx) = 0V、GVDD = 12V	400	800	1150	mA
I _{HOLD_PU}	ゲート ブル アップ保持電流	IHOLD_SEL = 1b、BST-SHx = GVDD = 12V.	150	250	400	mA
		IHOLD_SEL = 0b、BST-SHx = GVDD = 12V.	330	560	900	mA
I _{HOLD_PD}	ゲート ブル ダウン保持電流	IHOLD_SEL = 1b、BST-SHx = GVDD = 12V.	140	267	480	mA

4.5V ≤ V_{PVDD} ≤ 60V, -40°C ≤ T_J ≤ (特に記述のない限り)

パラメータ		テスト条件	最小値	標準値	最大値	単位
I _{HOLD_PD}	ゲートプルダウン保持電流	IHOLD_SEL = 0b, BST-SHx = GVDD = 12V.	580	1100	1500	mA
I _{STRONG}	ゲートプルダウン強電流	GHx-SHx = 12V (ハイサイド) または GLx = 12V (ローサイド), BST-SHx = GVDD = 12V.	1000	2000	2800	mA
ゲートドライバ タイミング (GHx, GLx)						
t _{PD}	入力から出力までの伝搬遅延 GHx/GLx 立ち下がり	INHx, INLx から GHx, GLx.IDRVN = IDRVP = 101000b, INHx/INLx の立ち下がりエッジ後 VGS = VGHS/VGLS - 1V, V _{GVDD} = V _{BSTx-SHx} ≥ 8V		90	150	ns
t _{PD}	入力から出力までの伝搬遅延 GHx/GLx 立ち下がり	INHx, INLx から GHx, GLx.IDRVN = IDRVP = 011101b, INHx/INLx の立ち下がりエッジ後 VGS = VGHS/VGLS - 1V, V _{GVDD} = V _{BSTx-SHx} ≥ 8V		110	150	ns
t _{PD}	入力から出力までの伝搬遅延 GHx/GLx 立ち上がり	INHx, INLx から GHx, GLx.IDRVN = IDRVP = 101000b, INHx/INLx の立ち上がりエッジ後 VGS = 1V, V _{GVDD} = V _{BSTx-SHx} ≥ 8V		90	152	ns
t _{PD}	入力から出力までの伝搬遅延 GHx/GLx 立ち上がり	INHx, INLx から GHx, GLx.IDRVN = IDRVP = 011101b, INHx/INLx の立ち上がりエッジ後 VGS = 1V, V _{GVDD} = V _{BSTx-SHx} ≥ 8V		100	150	ns
t _{PD}	入力から出力までの伝搬遅延 GHx/GLx 立ち上がり	Rev2p0 新項目 DRV_BIAS_MODE = 01b INHx, INLx から GHx, GLx.IDRVN = IDRVP = 101000b, INHx/INLx の立ち上がりエッジ後 VGS = 1V, V _{GVDD} = V _{BSTx-SHx} ≥ 8V		60	170	ns
t _{PD}	入力から出力までの伝搬遅延 GHx/GLx 立ち上がり	Rev2p0 新項目 DRV_BIAS_MODE = 10b, 11b INHx, INLx から GHx, GLx.IDRVN = IDRVP = 101000b, INHx/INLx の立ち上がりエッジ後 VGS = 1V, V _{GVDD} = V _{BSTx-SHx} ≥ 8V		100	220	ns
t _{PD_match}	位相ごとの伝搬遅延のマッチング	GHx ターンオフから GLx ターンオン、GLx ターンオフから GHx ターンオン、V _{GVDD} = V _{BSTx-SHx} ≥ 8V	-150	10	150	ns
t _{PD_match}	位相間の伝搬遅延時間のマッチング	GHx/GLx ターンオフから GHy/GLy ターンオン、GHx/GLx ターンオフから GHy/GLy ターンオン、V _{GVDD} = V _{BSTx-SHx} ≥ 8V	-50	10	50	ns
t _{DRIVE}	ピーク電流ゲート駆動時間	標準値。TDRVP (TDRVN) = 0000b - 1111b. 抵抗マップ TDRNP および TDRVN を参照。	140		3821	ns
t _{DRIVE_V}	ピーク電流ゲート駆動時間の変動	標準値を基準にした場合。TDRVP (TDRVN) = 0000b - 1111b	-20		20	%
t _{DEAD}	デジタルゲート駆動デッドタイム	DEADTIME = 000b;	30	70	130	ns
		DEADTIME = 001b;	170	214	300	ns
		DEADTIME = 010b	230	286	380	ns
		DEADTIME = 011b	420	500	640	ns
		DEADTIME = 100b	640	750	930	ns
		DEADTIME = 101b	880	1000	1280	ns
		DEADTIME = 110b	1270	1500	1820	ns
		DEADTIME = 111b	1700	2000	2400	ns

$4.5V \leq V_{PVDD} \leq 60V$ 、 $-40^{\circ}C \leq T_J \leq$ (特に記述のない限り)

パラメータ		テスト条件	最小値	標準値	最大値	単位
電流シャントアンプ (SNx, SOx, SPx, VREF)						
A _{CSA}	検出アンプのゲイン	CSAGAIN = 0000b		5		V/V
		CSAGAIN = 0001b;		10		V/V
		CSAGAIN = 0010b		12		V/V
		CSAGAIN = 0011b		16		V/V
		CSAGAIN = 0100b		20		V/V
		CSAGAIN = 0101b		23		V/V
		CSAGAIN = 0110b		25		V/V
		CSAGAIN = 0111b		30		V/V
		CSAGAIN = 1000b		40		V/V
EA _{CSA}	検出アンプのゲイン誤差	すべての CSAGAIN 設定 $V_{GVDD} > 7.2V$ (この GVDD 条件はすべての CSA 項目に適用)	-0.55		0.55	%
t _{SET}	±1% までのセトリング タイム	$V_{STEP} = 1.6V$, $A_{CSA} = 5V/V$, $R_{SO} = 160\Omega$, $C_{SO} = 470pF$, $V_{REF} = 5V/3V$		0.6	1.6	μs
t _{SET}	±1% までのセトリング タイム	$V_{STEP} = 1.6V$, $A_{CSA} = 10V/V$, $C_{LOAD} = 470pF$		0.65	1.5	μs
t _{SET}	±1% までのセトリング タイム	$V_{STEP} = 1.6V$, $A_{CSA} = 20V/V$, $R_{SO} = 160\Omega$, $C_{SO} = 470pF$, $V_{REF} = 5V/3V$		0.7	1.55	μs
t _{SET}	±1% までのセトリング タイム	$V_{STEP} = 1.6V$, $A_{CSA} = 30V/V$, $R_{SO} = 160\Omega$, $C_{SO} = 470pF$, $V_{REF} = 5V$		0.7	1.5	μs
t _{SET}	±1% までのセトリング タイム	$V_{STEP} = 1.6V$, $A_{CSA} = 30V/V$, $R_{SO} = 160\Omega$, $C_{SO} = 470pF$, $V_{REF} = 3V$		0.7	1.6	μs
t _{SET}	±1% までのセトリング タイム	$V_{STEP} = 1.6V$, $A_{CSA} = 40V/V$, $R_{SO} = 160\Omega$, $C_{SO} = 470pF$, $V_{REF} = 5V$		0.7	1.7	μs
t _{SET}	±1% までのセトリング タイム	$V_{STEP} = 1.6V$, $A_{CSA} = 40V/V$, $R_{SO} = 160\Omega$, $C_{SO} = 470pF$, $V_{REF} = 3V$		0.7	1.75	μs
UGB	ユニティゲイン帯域幅	$C_{LOAD} = 470pF$ 、閉ループ、BW @ ユニティゲイン	10			MHz
BW	帯域幅	閉ループ、-3db、出力負荷なし	1			MHz
V _{SWING}	出力電圧範囲	$V_{VREF} = 3$ から 5.5V	0.25		$V_{VREF} - 0.25$	V
V _{COM}	同相入力範囲	$V_{COM} = (V_{SP} + V_{SN})/2$	-2		2	V
t _{com_rec}	同相過渡回復タイミング	$V_{COM} = -15V$ から 0V		2.9		μs
V _{DIFF}	差動モード入力範囲		-0.3		0.3	V
V _{OFF}	入力オフセット電圧の合計	$V_{SP} = V_{SN} = GND$, CSAGAIN = 0000b (ゲイン 5) 初期オフセット + オフセットドリフト、ゲイン = 5	-0.6		0.5	mV
V _{OFF}	入力オフセット電圧の合計	$V_{SP} = V_{SN} = GND$, CSAGAIN = 0001b - 1000b (ゲイン 10 - ゲイン 40) 初期オフセット + オフセットドリフト	-0.5		0.5	mV
V _{OFF_DRIFT}	入力オフセット電圧ドリフト	$V_{SP} = V_{SN} = GND$ 、温度ドリフト + エイジング		±0.1		mV
I _{BIAS}	入力バイアス電流	$V_{SP} = V_{SN} = GND$. CSA と SENSE_OCP の合計	20		100	μA

4.5V ≤ V_{PVDD} ≤ 60V、-40°C ≤ T_J ≤ (特に記述のない限り)

パラメータ		テスト条件	最小値	標準値	最大値	単位
I _{BIAS_OFF}	入力バイアス電流オフセット	I _{SP} - I _{SN} .CSA と SENSE_OCP の合計	-1.5		1.5	μA
I _{VREF}	基準入力電流	V _{CSAREF} = 3.3V	3	6	9.25	mA
		V _{CSAREF} = 5V	4	7	9.5	mA
CMRR	DC 同相除去比	SN/SP = -2V から 2V	60	90		dB
CMRR	過渡同相除去比	20KHz	60	90		dB
PSRR	電源除去比			100		dB
t _{CSAAZ_INIT}	初期 CSA 自動ゼロ	CSA_EN = 1b から最初の CSA 自動ゼロ機能の終了まで	26	32	38	μS
t _{CSAAZ_MIN}	CSA 自動ゼロ タイムアウト期間	CSA_EN = 1b.INHx と INLx の切り替え。	170			μS
t _{CSAAZ_MAX}	CSA 自動ゼロ タイムアウト期間	CSA_EN = 1b.INHx=INLx= low			260	μS
温度レポート						
電源電圧の監視						
V _{PVDD_UV}	PVDD 低電圧誤動作防止スレッシュホールド	V _{PVDD} 立ち上がり	4.5	4.65	4.8	V
		V _{PVDD} 立ち下がり	4.05	4.2	4.35	
V _{PVDD_UV_HYS}	PVDD 低電圧誤動作防止ヒステリシス	立ち上がりから立ち下がりへのスレッシュホールド	400	450	500	mV
t _{PVDD_UV_DG}	PVDD 低電圧グリッチ除去時間	立ち上がりエッジと立ち下がりエッジ	8	12	16	μs
V _{PVDD_UVW}	PVDD 低電圧警告スレッシュホールド	V _{PVDD} 立ち上がり、PVDD_UVW_LVL = 0b	6.0		7	V
		V _{PVDD} 立ち下がり、PVDD_ULW_LVL = 0b	5.8		6.8	V
		V _{PVDD} 立ち上がり、PVDD_UVW_LVL = 1b	7.3		8.3	V
		V _{PVDD} 立ち下がり、PVDD_UVW_LVL = 1b	7.1		8.1	V
V _{PVDD_UVW_HYS}	PVDD 低電圧警告ヒステリシス	立ち上がりから立ち下がりへのスレッシュホールド	140	200	260	mV
t _{PVDD_UVW_DG}	PVDD 低電圧警告グリッチ除去時間	立ち上がりエッジと立ち下がりエッジ	8	12	16	μs
V _{PVDD_OV}	PVDD 過電圧スレッシュホールド	V _{PVDD} 立ち上がり、PVDD_OV_LVL = 00b	28		31	V
		V _{PVDD} 立ち下がり、PVDD_OV_LVL = 00b	27		30	
		V _{PVDD} 立ち上がり、PVDD_OV_LVL = 01b	33		36	
		V _{PVDD} 立ち下がり、PVDD_OV_LVL = 01b	32		35	
		V _{PVDD} 立ち上がり、PVDD_OV_LVL = 10b	50		55	
		V _{PVDD} 立ち下がり、PVDD_OV_LVL = 10b	47		52	
V _{PVDD_OV_HYS}	PVDD 過電圧ヒステリシス	立ち上がりから立ち下がりまでのスレッシュホールド PVDD_OV_LVL = 00b, 01b	0.6	0.9	1.2	V
V _{PVDD_OV_HYS}	PVDD 過電圧ヒステリシス	立ち上がりから立ち下がりまでのスレッシュホールド PVDD_OV_LVL = 10b	2.0	2.2	2.4	V
t _{PVDD_OV_DG}	PVDD 過電圧グリッチ除去時間	立ち上がりエッジと立ち下がりエッジ	8	12	16	μs
V _{GVDD_UV}	GVDD 低電圧スレッシュホールド	V _{GVDD} 立ち上がり - 電源投入後	7.0		7.8	V
		V _{GVDD} 立ち上がり - 電源投入時のみ	7.5		8.1	V
		V _{GVDD} 立ち下がり	6.8		7.6	V
V _{GVDD_UV_HYS}	GVDD 低電圧ヒステリシス	立ち上がりから立ち下がりへのスレッシュホールド	185	215	245	mV
t _{GVDD_UV_DG}	GVDD 低電圧グリッチ除去時間	立ち上がりエッジと立ち下がりエッジ	8	12	16	μs

4.5V ≤ V_{PVDD} ≤ 60V、−40°C ≤ T_J ≤ (特に記述のない限り)

パラメータ		テスト条件	最小値	標準値	最大値	単位
V _{GVDD_OV}	GVDD 過電圧スレッシュヨルド	V _{GVDD} 立ち上がり	15		17	V
		V _{GVDD} 立ち下がり	14.5		16.5	
V _{GVDD_OV_HYS}	GVDD 過電圧ヒステリシス	立ち上がりから立ち下がりへのスレッシュヨルド	490	560	630	mV
t _{GVDD_OV_DG}	GVDD 過電圧グリッチ除去時間	立ち上がりエッジと立ち下がりエッジ	8	12	16	μs
V _{BST_UV}	ブートストラップ低電圧スレッシュヨルド	V _{BSTx} - V _{SHx} 、V _{BSTx} 立ち上がり、 BST_UV_LVL = 1b	6.3	7.4	8.5	V
		V _{BSTx} - V _{SHx} 、V _{BSTx} 立ち下がり、 BST_UV_LVL = 1b	6.1	7.2	8.3	
V _{BST_UV}	ブートストラップ低電圧スレッシュヨルド	V _{BSTx} - V _{SHx} 、V _{BSTx} 立ち上がり、 BST_UV_LVL = 0b	3.8	4.4	5	V
		V _{BSTx} - V _{SHx} 、V _{BSTx} 立ち下がり、 BST_UV_LVL = 0b	3.60	4.2	4.8	V
V _{BST_UV_HYS}	ブートストラップ低電圧ヒステリシス	立ち上がりから立ち下がりまでのスレッシュヨルド BST_UV_LVL = 0b および 1b	120	200	280	mV
t _{BST_UV_DG}	ブートストラップ低電圧グリッチ除去時間	立ち上がりエッジと立ち下がりエッジ	4	6	8	μs
V _{BST_OV}	ブートストラップ過電圧スレッシュヨルド	V _{BSTx} - V _{SHx} 、V _{BSTx} の立ち上がり	15.2		18	V
		V _{BSTx} - V _{SHx} 、V _{BSTx} の立ち下がり	15		17.8	
V _{BST_OV_HYS}	ブートストラップ過電圧ヒステリシス		110	200	260	mV
t _{BST_OV_DG}	ブートストラップ過電圧グリッチ除去時間	立ち上がりエッジと立ち下がりエッジ	8	12	16	μs
V _{CP_UV}	VCP 低電圧スレッシュヨルド	VCP - VDRAIN、立ち上がり	6	6.7	7.36	V
		VCP - VDRAIN、立ち下がり	5.9	6.6	7.25	
t _{CP_UV_DG}	VCP 低電圧グリッチ除去時間	立ち上がりエッジと立ち下がりエッジ	8	12	16	μs
V _{CP_OV}	VCP 過電圧スレッシュヨルド	VCP - VDRAIN、立ち上がり	14.1		17.1	V
		VCP - VDRAIN、立ち下がり	13.8		16.7	
t _{CP_OV_DG}	VCP 過電圧グリッチ除去時間	立ち上がりエッジと立ち下がりエッジ	8	12	16	μs
V _{VDRAIN_UV}	VDRAIN 低電圧スレッシュヨルド	V _{VDRAIN} 立ち上がり	4.25	4.35	4.45	V
V _{VDRAIN_UV}	VDRAIN 低電圧スレッシュヨルド	V _{VDRAIN} 立ち下がり	4.05	4.15	4.25	V
V _{VDRAIN_UV_HYS}	VDRAIN 低電圧ヒステリシス		160	190	210	mV
t _{VDRAIN_UV_DG}	VDRAIN 低電圧グリッチ除去時間	立ち上がりエッジと立ち下がりエッジ	8	12	16	μs
V _{VDRAIN_OV}	VDRAIN 過電圧スレッシュヨルド	V _{VDRAIN} 立ち上がり、VDRAIN_OV_LVL = 00b	28		31	V
		V _{VDRAIN} 立ち下がり、VDRAIN_OV_LVL = 00b	27		30	V
		V _{VDRAIN} 立ち上がり、VDRAIN_OV_LVL = 01b	33		36	V
		V _{VDRAIN} 立ち下がり、VDRAIN_OV_LVL = 01b	32		35	V
		V _{VDRAIN} 立ち上がり、VDRAIN_OV_LVL = 10b、11b	50		55	V
		V _{VDRAIN} 立ち下がり、VDRAIN_OV_LVL = 10b、11b	48		353	V
V _{VDRAIN_OV_HYS}	VDRAIN 過電圧ヒステリシス	立ち上がりから立ち下がりまでのスレッシュヨルド、VDRAIN_OV_LVL = 00b、01b	0.7	1.0	1.3	V

$4.5V \leq V_{PVDD} \leq 60V, -40^{\circ}C \leq T_J \leq$ (特に記述のない限り)

パラメータ		テスト条件	最小値	標準値	最大値	単位
$V_{DRAIN_OV_HYS}$	VDRAIN 過電圧ヒステリシス	立ち上がりから立ち下がりまでのスレッシュヨルド、 $V_{DRAIN_OV_LVL} = 10b, 11b$	1.9	2.3	2.6	V
$t_{VDRAIN_OV_DG}$	VDRAIN 過電圧グリッチ除去時間	立ち上がりエッジと立ち下がりエッジ	8	12	16	μs
保護回路						
$V_{GS_LVL_H}$	ゲート電圧監視スレッシュヨルド	$V_{GHx} - V_{SHx}, V_{GLx} - V_{SLx}, INLx/INHx=H, V_{GS_LVL} = 1'b1$	6.9		8.5	V
$V_{GS_LVL_H}$	ゲート電圧監視スレッシュヨルド	$V_{GHx} - V_{SHx}, V_{GLx} - V_{SLx}, INLx/INHx=H, V_{GS_LVL} = 1'b0$	5		6.3	V
$V_{GS_LVL_L}$	ゲート電圧監視スレッシュヨルド	$V_{GHx} - V_{SHx}, V_{GLx} - V_{SLx}, INLx/INHx=L$		1.3	2	V
t_{GS_DG}	VGS ゲート電圧監視グリッチ除去時間	$V_{GS_DG} = 000b$	0.3	0.6	0.8	μs
		$V_{GS_DG} = 001b$	0.6	1.0	1.3	μs
		$V_{GS_DG} = 010b$	1.1	1.5	1.9	μs
		$V_{GS_DG} = 011b, V_{GS_DG} = 1xxb$	1.6	2.0	2.5	μs
t_{GS_BLK}	VGS ゲート電圧監視ブランキング時間	$V_{GS_BLK} = 000b$	1.7	2.25	2.9	μs
		$V_{GS_BLK} = 001b$	2.4	3	3.6	μs
		$V_{GS_BLK} = 010b$	4.0	5	5.8	μs
		$V_{GS_BLK} = 011b$	5.9	7	8.2	μs
		$V_{GS_BLK} = 100b, 101b, 110b, 111b$	8.6	10	11.9	μs
V_{DS_LVL}	V_{DS} 過電流保護スレッシュヨルド	$V_{DS_LVL} = 0000b, SLx = -0.2V \sim +2.0V, V_{DS_CM} = 0b$	0.036	0.06	0.085	V
V_{DS_LVL}	V_{DS} 過電流保護スレッシュヨルド	$V_{DS_LVL} = 0001b, SLx = -0.2V \sim +2.0V, V_{DS_CM} = 0b$	0.059	0.08	0.11	V
V_{DS_LVL}	V_{DS} 過電流保護スレッシュヨルド	$V_{DS_LVL} = 0010b, SLx = -0.2V \sim +2.0V, V_{DS_CM} = 0b,$	0.064	0.10	0.13	V
V_{DS_LVL}	V_{DS} 過電流保護スレッシュヨルド	$V_{DS_LVL} = 0011b, SLx = -0.3V \sim +2.0V.$	0.082	0.12	0.16	V

4.5V ≤ V_{PVDD} ≤ 60V、-40°C ≤ T_J ≤ (特に記述のない限り)

パラメータ		テスト条件	最小値	標準値	最大値	単位
V _{DS_LVL}	V _{DS} 過電流保護スレッショルド	VDS_LVL = 0100b, SLx = -0.3V ~ +2.0V.	0.13	0.16	0.20	V
		VDS_LVL = 0101b, SLx = -0.3V ~ +2.0V.	0.2	0.24	0.29	
		VDS_LVL = 0110b, SLx = -0.3V ~ +2.0V.	0.27	0.32	0.385	
		VDS_LVL = 0111b, SLx = -0.3V ~ +2.0V.	0.34	0.4	0.47	
		VDS_LVL = 1000b, SLx = -0.3V ~ +2.0V.	0.44	0.5	0.58	
		VDS_LVL = 1001b, SLx = -0.3V ~ +2.0V.	0.59	0.67	0.77	
		VDS_LVL = 1010b, SLx = -0.3V ~ +2.0V.	0.75	0.83	0.96	
		VDS_LVL = 1011b, SLx = -0.3V ~ +2.0V.	0.90	1	1.15	
		VDS_LVL = 1100b, SLx = -0.3V ~ +2.0V.	1.12	1.27	1.43	
		VDS_LVL = 1101b, SLx = -0.3V ~ +2.0V.	1.35	1.53	1.71	
		VDS_LVL = 1110b, SLx = -0.3V ~ +2.0V.	1.57	1.78	1.99	
VDS_LVL = 1111b, SLx = -0.3V ~ +2.0V.	1.79	2	2.27			
t _{DS_CMP}	VDS コンパレータ遅延	VDS (コンパレータ入力電圧) 0V から VDS_LVL の最大値 (コンパレータ出力立ち上がり) まで、内部コンパレータの遅延時間。		0.5	1.0	μs
		VDRAIN から VDS_LVL の最小値 (コンパレータ出力の立ち下がり) までの VDS (コンパレータ入力電圧)、内部コンパレータの遅延時間。		1.0	1.6	
t _{DS_DG}	V _{DS} 過電流グリッチ除去	VDS_DG = 000b	0.4	0.6	0.8	μs
		VDS_DG = 001b	0.7	1	1.3	
		VDS_DG = 010b	1.2	1.5	2.0	
		VDS_DG = 011b	1.5	2	2.5	
		VDS_DG = 100b	3.3	4	4.8	
		VDS_DG = 101b	5.2	6	7.35	
		VDS_DG = 110b, 111b	6.8	8	9.2	
t _{DS_BLK}	V _{DS} 過電流ブランキング時間	VDS_BLK = 000b	0		0.2	μs
		VDS_BLK = 001b	0.4	0.5	0.7	
		VDS_BLK = 010b	0.7	1	1.5	
		VDS_BLK = 011b	1.4	2	2.6	
		VDS_BLK = 100b	5.0	6	7.2	
		VDS_BLK = 101b	6.8	8	9.4	
		VDS_BLK = 110b	8.4	10	11.9	
		VDS_BLK = 111b	10.1	12	13.9	

4.5V ≤ V_{PVDD} ≤ 60V, -40°C ≤ T_J ≤ (特に記述のない限り)

パラメータ		テスト条件	最小値	標準値	最大値	単位
V _{SENSE_LVL}	V _{SENSE} 過電流スレッシュヨルド	SNS_OCP_LVL = 000b: 入力同相電圧 +/-2V	34	50	64	mV
		SNS_OCP_LVL = 001b: 入力同相電圧 +/-2V	60	75	87	
		SNS_OCP_LVL = 010b: 入力同相電圧 +/-2V	84	100	112	
		SNS_OCP_LVL = 011b: 入力同相電圧 +/-2V	110	125	138	
		SNS_OCP_LVL = 100b: 入力同相電圧 +/-2V	134	150	165	
		SNS_OCP_LVL = 101b: 入力同相電圧 +/-2V	183	200	214	
		SNS_OCP_LVL = 110b: 入力同相電圧 +/-2V	280	300	320	
		SNS_OCP_LVL = 111b: 入力同相電圧 +/-2V	474	500	525	
t _{SENSE_DG}	V _{SENSE} 過電流グリッチ除去時間	SNS_OCP_DG = 00b	1.5	2.0	2.5	μs
		SNS_OCP_DG = 01b	3.0	4.0	5.0	
		SNS_OCP_DG = 10b	4.5	6.0	7.5	
		SNS_OCP_DG = 11b	8	10.0	12	
I _{PHD_SRC}	位相診断ソース電流	SHx のソース電流、PHDEN_Hx = 1b、V _{GVDD} ≥ 8V、V _{DRAIN} ≥ 4.5V.VDRAIN - SHx = 4V	4.3	7.3	12	mA
I _{PHD_SINK}	位相診断シンク電流	SHx のシンク電流、PHDEN_Lx = 1b、V _{GVDD} ≥ 8V、V _{DRAIN} ≥ 4.5V.SHx-GND = 4V	4.0	4.8	5.5	
V _{PHC_H}	VDRAIN に対する位相コンパレータの High レベル スレッシュヨルド (VDRAIN 電圧に対する比率)	PHC_THR = 0b	0.6	0.75	0.9	V/V
V _{PHC_H}	VDRAIN に対する位相コンパレータの High レベル スレッシュヨルド (VDRAIN 電圧に対する比率)	PHC_THR = 1b	0.37	0.52	0.67	V/V
V _{PHC_L}	VDRAIN に対する位相コンパレータの Low レベル スレッシュヨルド (VDRAIN 電圧に対する比率)	PHC_THR = 0b	0.10	0.25	0.40	V/V
V _{PHC_L}	VDRAIN に対する位相コンパレータの Low レベル スレッシュヨルド (VDRAIN 電圧に対する比率)	PHC_THR = 1b	0.33	0.48	0.63	V/V
t _{PHC_PD_HL}	位相コンパレータの伝搬遅延	位相コンパレータの High から Low までの Shx から PHCx までの伝搬遅延、Cloud = 20pF、SHx 入力テスト条件 60V - 0V、SHx = 88% から V _{DRAIN} の 15% まで			1.5	μs
t _{PHC_PD_LH}	位相コンパレータの伝搬遅延	位相コンパレータの Low から High までの Shx から PHCx までの伝搬遅延、Cloud = 20pF、SHx 入力テスト条件 0V - 60V、SHx = 15% から V _{DRAIN} の 88% まで			1.5	μs
t _{PHC_OUT_DEG}	位相コンパレータ出力グリッチ除去時間	PHCOUT_DG_SEL = 1	0.8	1.0	1.4	μs
T _{OTW}	過熱警告温度	T _J 立ち上がり、OT_LVL = 0b;	125		150	°C
T _{OTW}	過熱警告温度 (Grade0)	T _J 立ち上がり、OT_LVL = 1b、	150		175	°C
T _{OTW_HYS}	過熱警告ヒステリシス		15	22	25	°C

4.5V ≤ V_{PVDD} ≤ 60V、-40°C ≤ T_J ≤ (特に記述のない限り)

パラメータ		テスト条件	最小値	標準値	最大値	単位
t _{OTW_DEG}	過熱警告グリッチ除去		8	12	16	μs
T _{OTSD}	サーマル シャットダウン温度	T _J 立ち上がり、OT_LVL = 0b	155		180	°C
	加熱シャットダウン温度 (グレード 0 デバイス)	T _J 立ち上がり、OT_LVL = 1b、	180		205	°C
T _{OTSD_HYS}	サーマル シャットダウン ヒステリシス		16	23	27	°C
t _{OTSD_DEG}	サーマル シャットダウン グリッチ除去		8	12	16	μs
t _{DRVN_SD}	ゲート駆動シャットダウン シーケンス時間			20		μs

5.6 タイミング要件

		最小値	公称値	最大値	単位
t _{SCLK}	SCLK の最小期間	100			ns
t _{SCLKH}	SCLK 最小 High 時間	50			ns
t _{SCLKL}	SCLK の最小 Low 時間	50			ns
t _{SU_SDI}	SDI 入力データ セットアップ時間	15			ns
t _{H_SDI}	SDI 入力データ ホールド時間	25			ns
t _{D_SDO}	SDO 出力データ遅延時間、SCLK High から SDO 有効まで (立ち上がりは DC VOH×70%、立ち下がりは x30%)、C _L = 20pF、PVDD ≥ 4.5V	5		38	ns
t _{D_SDO}	SDO 出力データ遅延時間、SCLK High から SDO 有効まで (立ち上がりは DC VOH×70%、立ち下がりは x30%)、C _L = 20pF、4.5V ≥ PVDD 4V	5		48	ns
t _{SU_nSCS}	nSCS 入力セットアップ時間	25			ns
t _{H_nSCS}	nSCS 入力ホールド時間	25			ns
t _{HI_nSCS}	nSCS のアクティブ Low の前の最小 High 時間	450			ns
t _{EN_SDO}	SDO 有効遅延時間、nSCS Low から SDO レディまで			50	ns
t _{DIS_SDO}	nSCS 無効遅延時間、nSCS High から SDO ハイインピーダンスまで			50	ns

5.7 SPI のタイミング図



図 5-1. SPI スレーブ モード タイミング図

6 詳細説明

6.1 概要

DRV8334-Q1 ファミリのデバイスは、3 相モーター駆動アプリケーション用の統合型 4.5 ~ 60V ゲートドライバです。デバイスは、3 つの独立したハーフブリッジ ゲートドライバ、トリクル チャージ ポンプ、ハイサイドおよびローサイド ゲートドライバの電源電圧用リニアレギュレータを統合することにより、システムのコンポーネント数、コスト、複雑性を低減しています。このデバイスは、電流シャント (または電流センス) アンプも内蔵しています。標準のシリアル ペリフェラル インターフェイス (SPI) を使うと、デバイスの各種設定とフォルト診断情報の読み出しを外部コントローラから簡単に行うことができます。

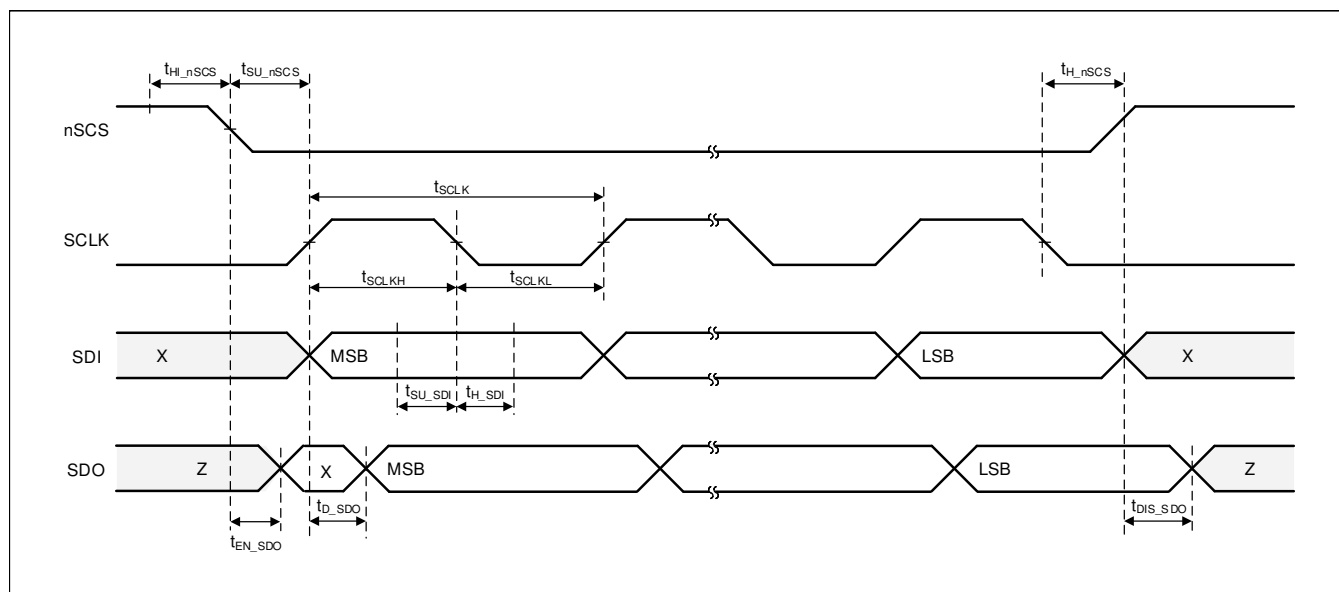
本ゲートドライバは外付け N チャネル ハイサイド / ローサイド パワー MOSFET をサポートしており、最大 1A (ソース) / 2A (シンク) のピーク電流を駆動することができます。ハイサイド ゲート駆動の電源電圧は、ブートストラップ コンデンサから生成されます。ローサイド ゲートドライバの電源電圧は、12V に制御される PVDD 電源からリニアレギュレータ GVDD を使用して生成されます。

スマート ゲートドライブ アーキテクチャはゲート駆動出力電流の強度を動的に調整する機能を備えています。これにより、ゲートドライバはパワー MOSFET の VDS スイッチング速度を制御できます。この機能により、外部のゲート駆動抵抗およびダイオードが不要になるので、部品表 (BOM) の部品点数や、コスト、プリント基板 (PCB) 上に占める面積が低減します。このアーキテクチャでは、ゲートドライバで発生する短絡からの保護、ハーフブリッジのデッドタイムの制御、外部パワー MOSFET の dV/dt 寄生ターンオンからの保護のために、内部ステートマシンも使用します。

DRV8334-Q1 は、ローサイド シャント抵抗を使用してすべての外部ハーフブリッジを流れる電流のレベルを監視するために、電流センス アンプが内蔵されています。電流センス アンプのゲイン設定は、SPI コマンドを介して調整できます。

高いレベルでデバイスが統合されていることに加え、DRV8334-Q1 には、広範な保護機能も組み込まれています。電源低電圧誤動作防止 (PVDD Uv)、レギュレータ低電圧誤動作防止 (GVDDUV)、VDS 過電流監視 (VDS OCP)、 R_{SENSE} 過電流監視 (SNS_OCP)、過熱シャットダウン (OTW および OTSD) などの機能が挙げられます。故障イベントは、nFAULT ピンで通知されます。

6.2 機能ブロック図



図 6-1. DRV8334-Q1 のブロック図

6.3 機能説明

6.3.1 3つのBLDCゲートドライバ

DRV8334-Q1には3つのハーフブリッジゲートドライバを統合し、それぞれがハイサイドとローサイドのNチャンネルパワーMOSFETを駆動できます。PVDD電源入力の広い動作電圧範囲にわたって適切なゲートバイアス電圧を供給するGVDDを生成するため、チャージポンプが使われます。ローサイドゲート出力はGVDDから直接駆動されるのに対し、ハイサイドゲート出力はダイオード内蔵ブートストラップ回路を使って駆動されます。内部トリクルチャージポンプ(VCP)により、100%デューティサイクルをサポートし、外部スイッチのオーバードライブ電圧を備えています。ハーフブリッジゲートドライバは、3相モータを駆動するために複数のドライバを組み合わせることも、他の種類の負荷を駆動するために個別に使用することもできます。

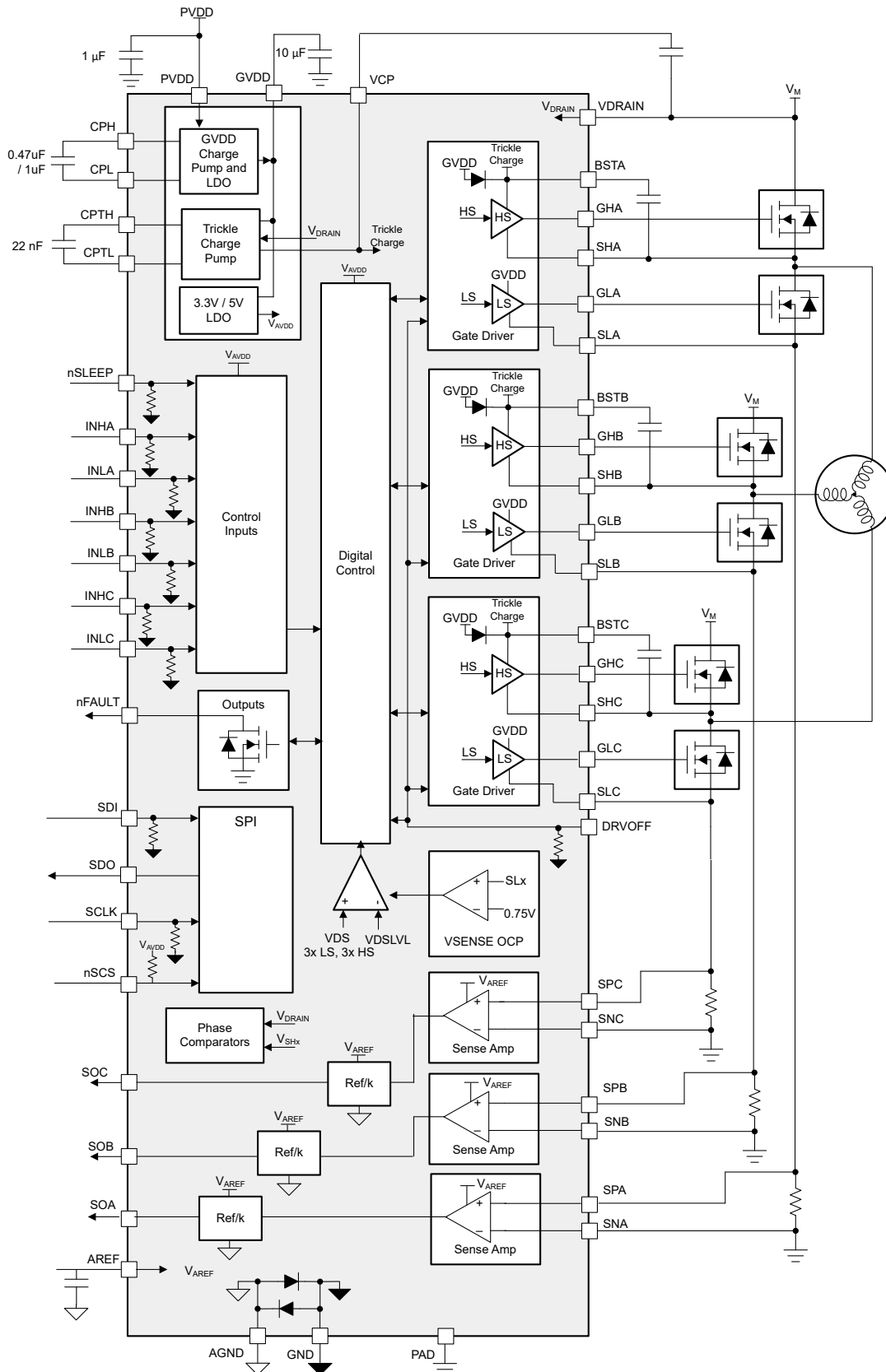
6.3.1.1 PWM制御モード

DRV8334-Q1には、さまざまな整流方式や制御方式をサポートするために、4種類のPWM制御モードが用意されています。PWM制御モードは、PWM_MODEレジスタビットで調整できます。

6.3.1.1.1 6x PWMモード

6x PWMモードでは、対応するINHxおよびINLx信号が表6-1に記載されている出力状態を制御します。

表 6-1. 6x PWMモードの真理値表

INLx	INHx	GLx	GHx	注
0	0	L	L	
0	1	L	H	
1	0	H	L	
1	1	L	L	貫通電流保護

6.3.1.1.2 3x PWMモード、INLx有効化制御付き

この3x PWMモードでは、INHxピンで各ハーフブリッジを制御し、LowまたはHighの2つの出力状態がサポートされます。INLxピンは、ハイサイドとローサイド両方のゲート駆動出力をLowにするために使用します。この状態にする必要がない場合は、すべてのINLxピンをロジックHighに固定してください。表6-2に示すように、対応するINHxおよびINLx信号で出力状態を制御します。

表 6-2. 3x PWMモードの真理値表

INLx	INHx	GLx	GHx
0	X	L	L
1	0	H	L
1	1	L	H

6.3.1.1.3 3x PWMモード、SPI有効化制御付き

3x PWMモードでは、INHxピンはGhxおよびGlxの出力状態を制御します。SPIレジスタビットDRVEN_x(x=A、B、C)が0bの場合、GHxとGLxはLowにプルされます。このデバイスは、PWM制御にINLxを使用していません。対応するINHx信号とDRVEN_xは、表に示すように出力状態を制御します。

表 6-3. 3x PWMモード (SPI有効化制御) の真理値表

DRVEN_x	INL	INHx	GLx	GHx
0	X	X	L	L
1	X	0	H	L
1	X	1	L	H

注

SPI レジスタ ビット `DRVEN_x` は、すべての PWM モード設定に対して有効です。

6.3.1.1.4 1x PWM モード

1x PWM モードでは、デバイスは内部に格納されている 6 段階のブロック整流テーブルを使用します。この機能により、3 相 BLDC モータを、単純なコントローラから供給する 1 つの PWM を使用して制御できます。PWM は `INHA` ピンに印加され、ハーフブリッジの出力周波数とデューティ サイクルを決定します。

ハーフブリッジの出力状態は `INLA`、`INHB`、`INLB` の各ピンによって管理され、それらが状態の論理入力として使用されます。状態の入力は、外部コントローラで制御することも、モータからのホール エフェクト センサのデジタル出力に直接接続することもできます (`INLA = HALL_A`、`INHB = HALL_B`、`INLB = HALL_C`)。1x PWM モードは通常、同期整流 (ローサイド MOSFET 再循環) で動作します。

`INHC` 入力は、6 段階の整流テーブルによって方向を制御します。このテーブルは、ホール エフェクト センサが `INLA`、`INHB`、`INLB` の状態入力を直接制御している場合に、モータの方向を変更するために使用されます。この機能が必要な場合は、`INHC` ピンを `Low` に接続してください。

`INLC` 入力は、`INLC` ピンが `Low` にプルされたときに、すべてのハイサイド MOSFET をオフにし、すべてのローサイド MOSFET をオンにすることにより、モータにブレーキをかけます。このブレーキ動作は、他の入力ピンの状態とは無関係です。この機能が必要な場合は、`INLC` ピンを `High` に接続してください。

表 6-4. 同期 1x PWM モード (PWM1X_COM = 0b)

状態	ロジックおよびホール入力						ゲートドライブ出力 ⁽¹⁾						説明
	INHC = 0			INHC = 1			位相 A		位相 B		位相 C		
	INLA	INHB	INLB	INLA	INHB	INLB	GHA	GLA	GHB	GLB	GHC	GLC	
ストップ	0	0	0	0	0	0	L	L	L	L	L	L	ストップ
アライン	1	1	1	1	1	1	PWM	!PWM	L	H	L	H	アライン
1	1	1	0	0	0	1	L	L	PWM	!PWM	L	H	B → C
2	1	0	0	0	1	1	PWM	!PWM	L	L	L	H	A → C
3	1	0	1	0	1	0	PWM	!PWM	L	H	L	L	A → B
4	0	0	1	1	1	0	L	L	L	H	PWM	!PWM	C → B
5	0	1	1	1	0	0	L	H	L	L	PWM	!PWM	C → A
6	0	1	0	1	0	1	L	H	PWM	!PWM	L	L	B → A

(1) `!PWM` は PWM 信号の反転です。

表 6-5. 非同期 1x PWM モード (PWM_MODE = 1b)

状態	ロジックおよびホール入力						ゲートドライブ出力						説明
	INHC = 0			INHC = 1			位相 A		位相 B		位相 C		
	INLA	INHB	INLB	INLA	INHB	INLB	GHA	GLA	GHB	GLB	GHC	GLC	
ストップ	0	0	0	0	0	0	L	L	L	L	L	L	ストップ
アライン	1	1	1	1	1	1	PWM	L	L	H	L	H	アライン
1	1	1	0	0	0	1	L	L	PWM	L	L	H	B → C
2	1	0	0	0	1	1	PWM	L	L	L	L	H	A → C
3	1	0	1	0	1	0	PWM	L	L	H	L	L	A → B
4	0	0	1	1	1	0	L	L	L	H	PWM	L	C → B
5	0	1	1	1	0	0	L	H	L	L	PWM	L	C → A
6	0	1	0	1	0	1	L	H	PWM	L	L	L	B → A

図 6-2 と図 6-3 は、1x PWM モードで可能な 2 種類の構成を示しています。



図 6-2. 1x PWM — 単純なコントローラ



図 6-3. 1x PWM — ホール エフェクト センサ

6.3.1.1.5 SPI ゲート駆動モード

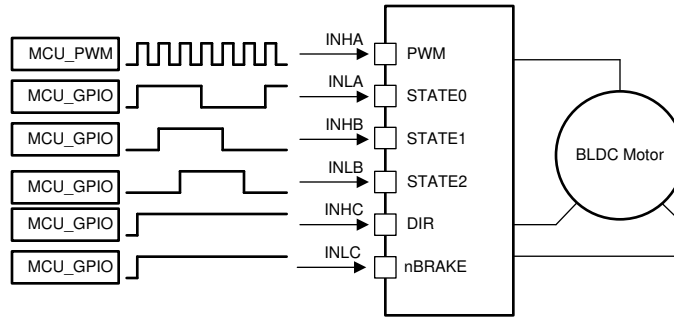
SPI ゲート駆動モードでは、表 6-6 に示すように、GLx と Ghx の出力状態は対応する DRV_GLx および DRV_GHx SPI レジスタ ビットによって制御されます。

表 6-6. SPI ゲート駆動モードの真理値表

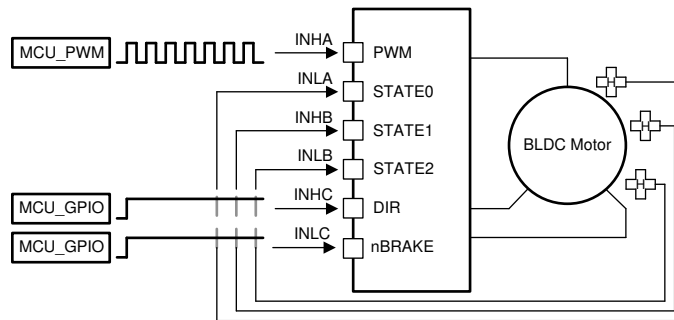
SPI DRV_GLx	SPI DRV_GHx	GLx	GHx
0	0	L	L
0	1	L	H
1	0	H	L
1	1	L	L

6.3.1.2 ゲート ドライブ アーキテクチャ

本ドライバ デバイスは、ハイサイドとローサイド両方のドライバに対して、相補型のプッシュプルトポロジが使用されています。このトポロジにより、外部 MOSFET ゲートのプルアップとプルダウンが両方とも強化できます。ローサイド ゲートドライバには、GVDD レギュレータ電源から直接電力が供給されます。ハイサイド ゲートドライバ用には、ブートストラップ ダイオードとブートストラップ コンデンサを使ってフローティング ハイサイド ゲート電源電圧を生成します。ブートストラップ ダイオードは内蔵されており、BSTx ピンに外付けのブートストラップ コンデンサを使います。100% デューティ サイクル制御をサポートするため、トリクル チャージ ポンプが本デバイスに内蔵されています。トリクル チャージ ポンプは BSTx ノードに接続され、ドライバと外部 MOSFET のリーク電流による 100% デューティ サイクル動作中のブートストラップ電圧降下を防止します。



図 6-4. DRV8334-Q1 ゲート ドライバの電源アーキテクチャ

6.3.1.2.1 ブートストラップダイオード

ハイサイドバイアスを生成するにはブートストラップ ダイオードが必要で、ドライバに内蔵されています。ダイオード アノードは内部抵抗経路で GVDD に接続され、カソードは BSTx に接続されます。C_{BST} コンデンサが BSTx ピンと SHx ピンに接続されている場合、SHx がグラウンドに遷移するたびに、C_{BST} コンデンサの電荷がスイッチング サイクルごとに更新されます。コンデンサ値 C_{BST} は、ハイサイド MOSFET のゲート電荷に依存し、PWM 制御と MOSFET ゲートの電圧降下を考慮して選択する必要があります。ブートダイオードにより、高速な回復時間、低いダイオード抵抗、電圧定格マージンが可能になり、効率的で信頼性の高い動作を実現できます。

6.3.1.2.2 GVDD チャージポンプ/LDO

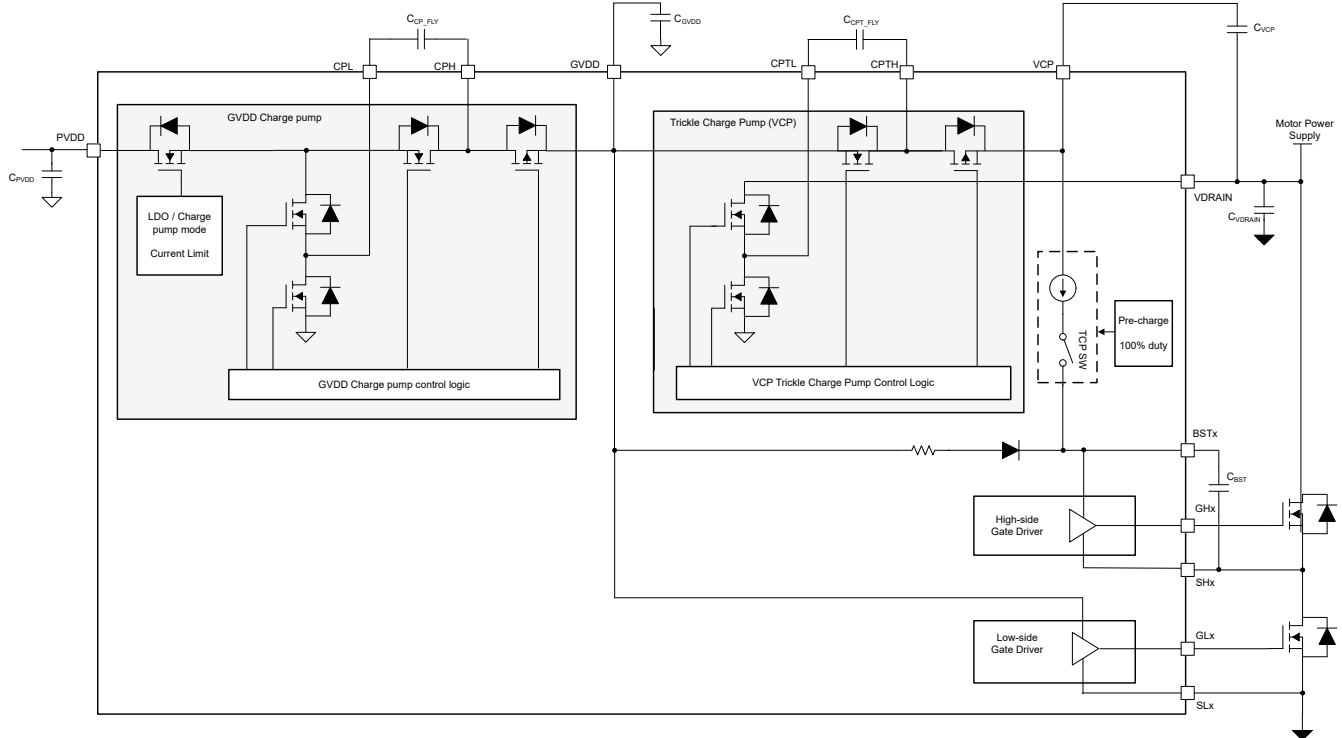
GVDD チャージポンプ/LDO は、約 12V の制御された電圧を GVDD ピンに供給します。GVDD はブートストラップダイオードと VCP トリクルチャージポンプの電源ソースです。

6.3.1.2.3 VCP トリクルチャージポンプ

このデバイスは、C_{BST} ブートストラップコンデンサに電流を供給するトリクルチャージポンプを備えているため、ブートストラップコンデンサが充電されたままになります。これにより、ゲートドライバは 100% のデューティサイクルで動作できます。チャージポンプは、電源オン時に C_{BST} コンデンサの慈善充電もサポートしています。

デフォルトでは、デバイスは INLx ピンを監視し、INLx が非アクティブ (Low) の間、VCP によりブートストラップコンデンサを充電しています。TCP_SW_MODE レジスタビットが「1b」の場合、INLx ピンに関係なく充電ブートストラップコンデンサは有効になります。

100% の PWM デューティサイクル動作をサポートすることに加え、VCP チャージポンプは外部部品のオーバードライブ電源をサポートするよう設計されています。電源電圧 V_{VCP} は VCP ピンで供給され、電圧は VDRAIN を基準にレギュレートされます。ここでは、VCP ピンと VDRAIN ピンの間にコンデンサを接続します。VCP 電圧は、バッテリー逆接続保護スイッチ、ハイサイドスイッチ、またはモーター位相絶縁スイッチなどの外部スイッチ制御回路のオーバードライブ電源として使用できます。VCP チャージポンプはこれらの外部負荷をサポートするように設計されていますが、オーバードライブ電源の合計電流制限を超えないように注意する必要があります。

注

デバイスの電源投入時に、VCP 低電圧フラグ VCP_UV が通知され、ラッチされた状態を維持します。
 VCP_UV ステータスフラグは、MCU による SPI 書き込みコマンド CLR_FLT によってクリアできます。

6.3.1.2.4 ゲート ドライバの出力

ゲートドライバでは、スマート ゲートドライブ アーキテクチャの使用によって、外部パワー MOSFET のスイッチング制御や、MOSFET の保護手法の追加、効率性と堅牢性のバランスの最適化が実現できます。このアーキテクチャは IDRIVE および TDRIVE と呼ばれる 2 つのコンポーネントによって実装されます。IDRIVE ゲート駆動電流と TDRIVE ゲート駆動時間の最初の設定は、システムで使用する外部パワー MOSFET のパラメータと、目標とする立ち上がりおよび立ち下がり時間に基づき選択する必要があります。



図 6-5. ゲート ドライバのアーキテクチャ

6.3.1.2.5 パッシブおよびセミアクティブプルダウン抵抗

各ゲートドライバは、無電力状態で外部 MOSFET をターン オフ状態に維持するため、ゲートとソースの間にパッシブプルダウンを備えています。さらに、ローサイドゲートドライバのセミアクティブプルダウン回路により、スリープモード中のゲートインピーダンスが低減されます。

6.3.1.2.6 TDRIVE ゲート駆動タイミング制御

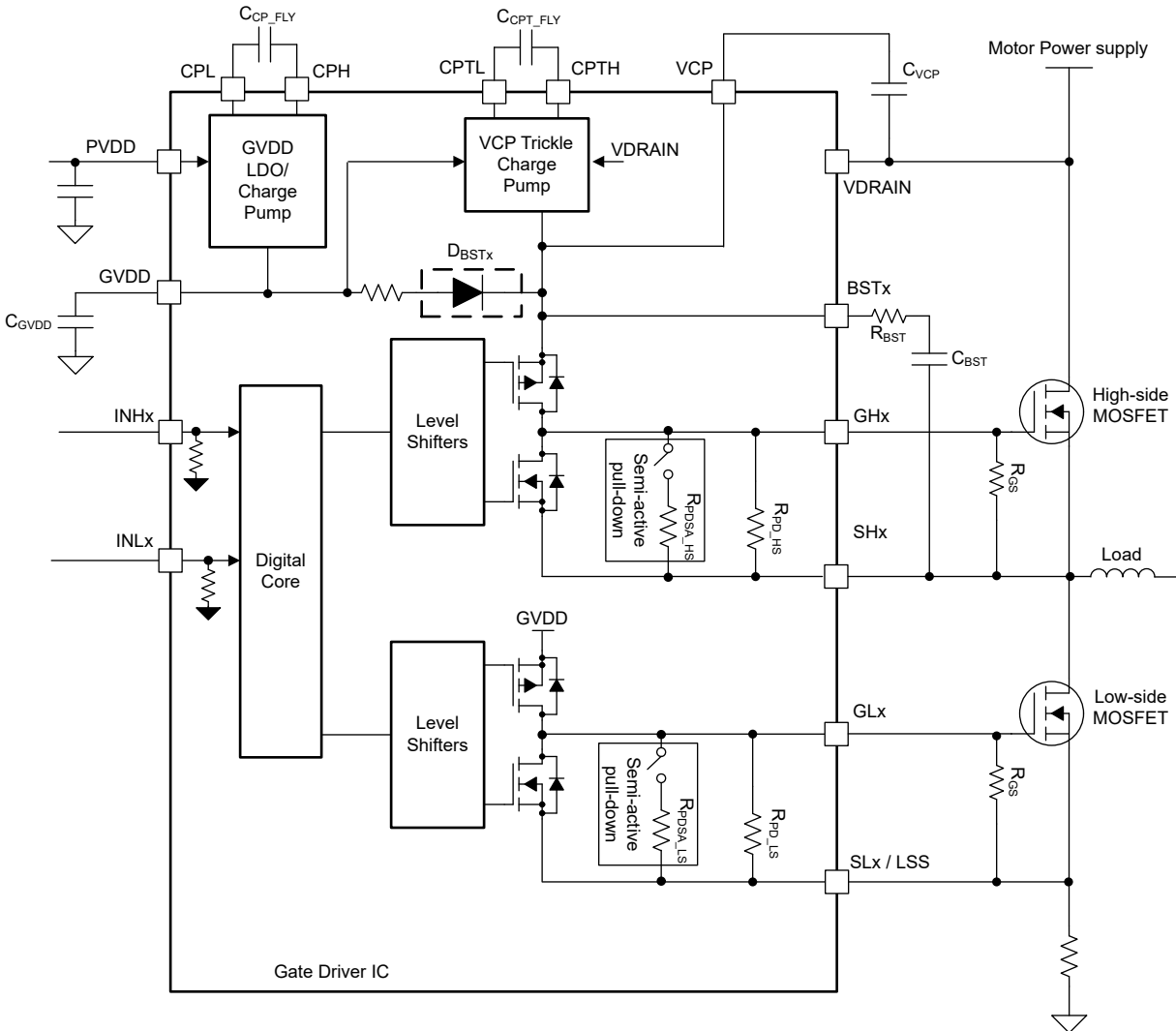
このデバイスには、外部 MOSFET の寄生 dV/dt ゲート ターンオンを防止するため、TDRIVE ゲート駆動タイミング制御機能が内蔵されています。MOSFET がスイッチングしているときは常に、反対側の MOSFET ゲートで強力なプルダウン I_{STRONG} 電流が有効になります。この強いプルダウンは TDRIVE 期間全体にわたって持続します。この機能は、ハーフブリッジ スイッチ ノード電圧のスルーレートが高い場合に外部 MOSFET ゲートにカップリングする寄生電荷を除去するのに役立ちます。



図 6-6. TDRIVE ゲート駆動タイミング制御 (DEADT_MODE=0b)



図 6-7. TDRIVE ゲート駆動タイミング制御 (DEADT_MODE=1b)

6.3.1.2.7 伝搬遅延

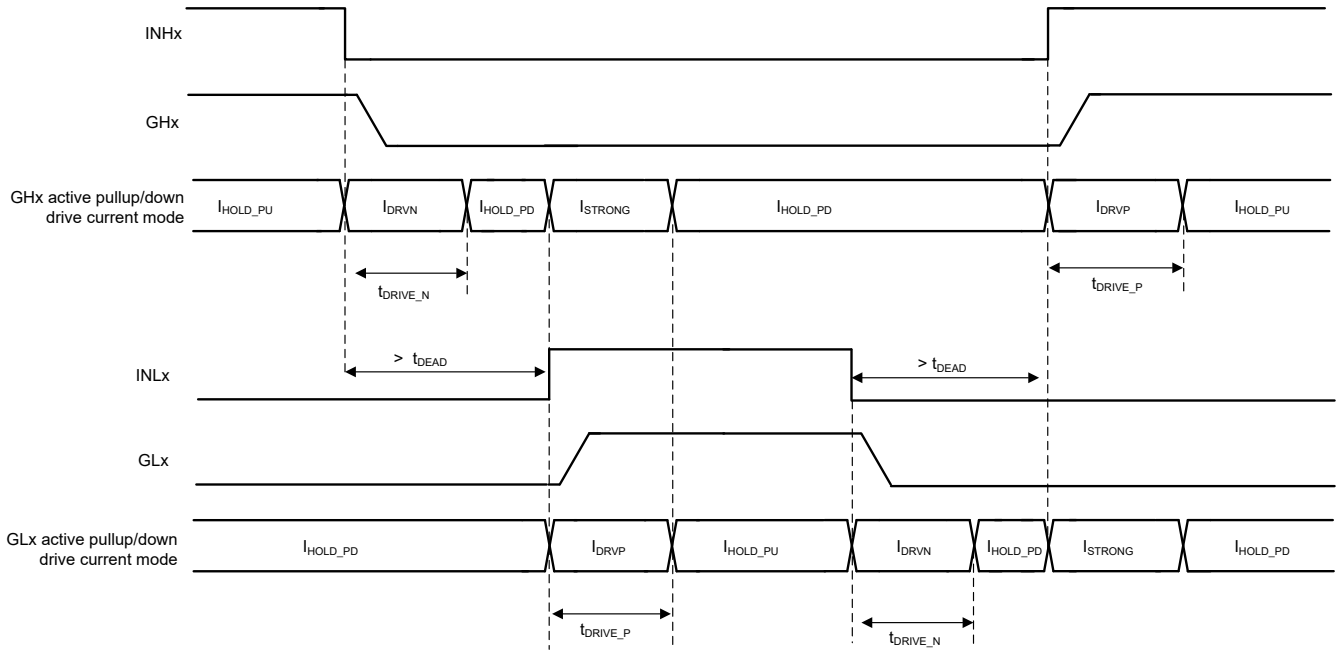
伝搬遅延時間 (t_{pd}) は入力ロジックのエッジから出力の変化が検出されるまでの時間として測定されます。この時間は、デジタル伝搬遅延、アナログ ゲートドライバによる遅延という 2 つの要素で構成されています。

複数の制御モードとデッド タイム挿入をサポートするため、デバイス全体への入力コマンドの伝搬に伴い、わずかなデジタル遅延が追加されます。また、アナログ ゲートドライバによるわずかな遅延も、デバイスの全体的な伝搬遅延に含まれます。

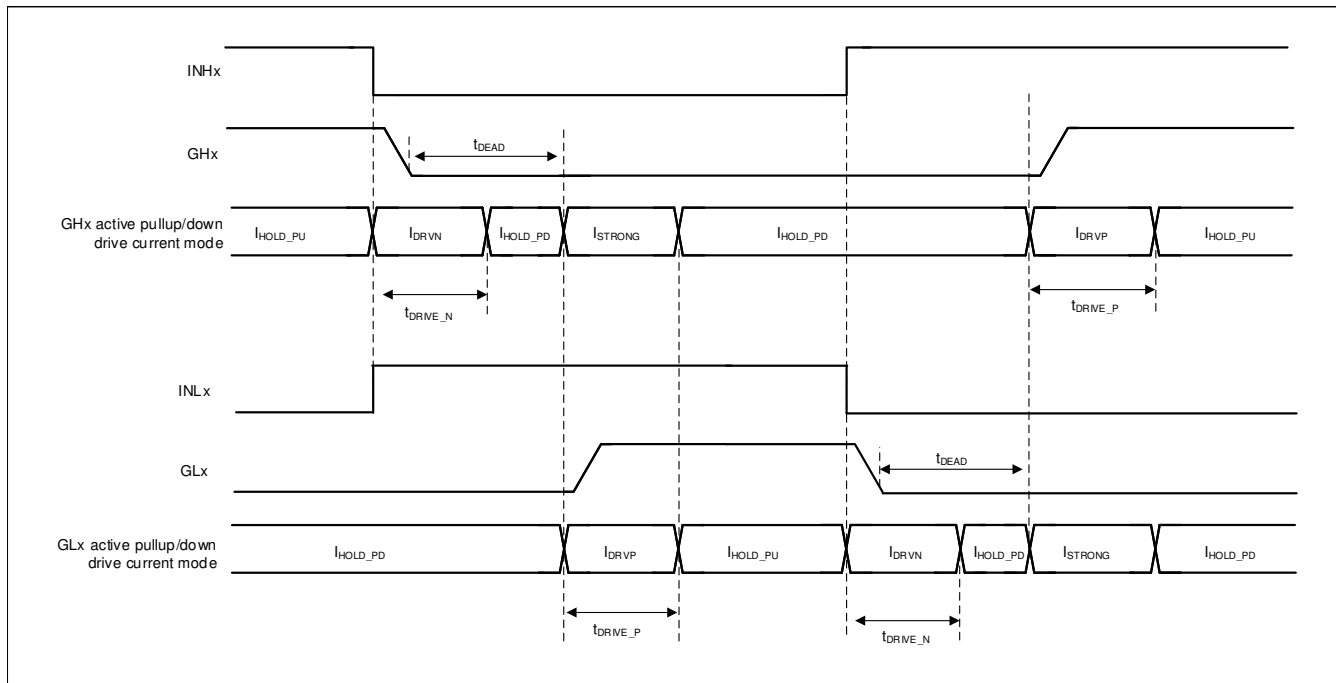
6.3.1.2.8 デッドタイムとクロス導通防止

DRV8334-Q1 の 6xPWM モードでは、ハイサイド INHx 入力とローサイド INLx 入力は独立して動作しますが、同じハーフブリッジのハイサイドとローサイドが同時にオンになった場合の相互導通を防止するという例外があります。電力段の貫通電流状態を防止するため、このデバイスはハイサイドとローサイドのゲート出力を Low にプルし、ハイサイド入力とローサイド入力が同時にロジック High になると故障 STP_FLT が通知されます。

6xPWM モードでは、SPI レジスタ ビット DEADT_MODE が 0b で、DEADT_MODE_6X が 00b の場合、デバイスは INHx と INLx を監視し、INHx = INLx = Low の期間が t_{DEAD} より短い場合、デッドタイムを挿入します。6xPWM モード以外では、構成に関係なくデッドタイムは常に挿入されます。



図 6-8. クロス導通防止とデッドタイム挿入

$$I = \frac{V_{SOx} - V_{VREF} \div 8}{G_{CSA} \times R_{SENSE}} \quad (1)$$



図 6-10. 単方向電流検出の出力

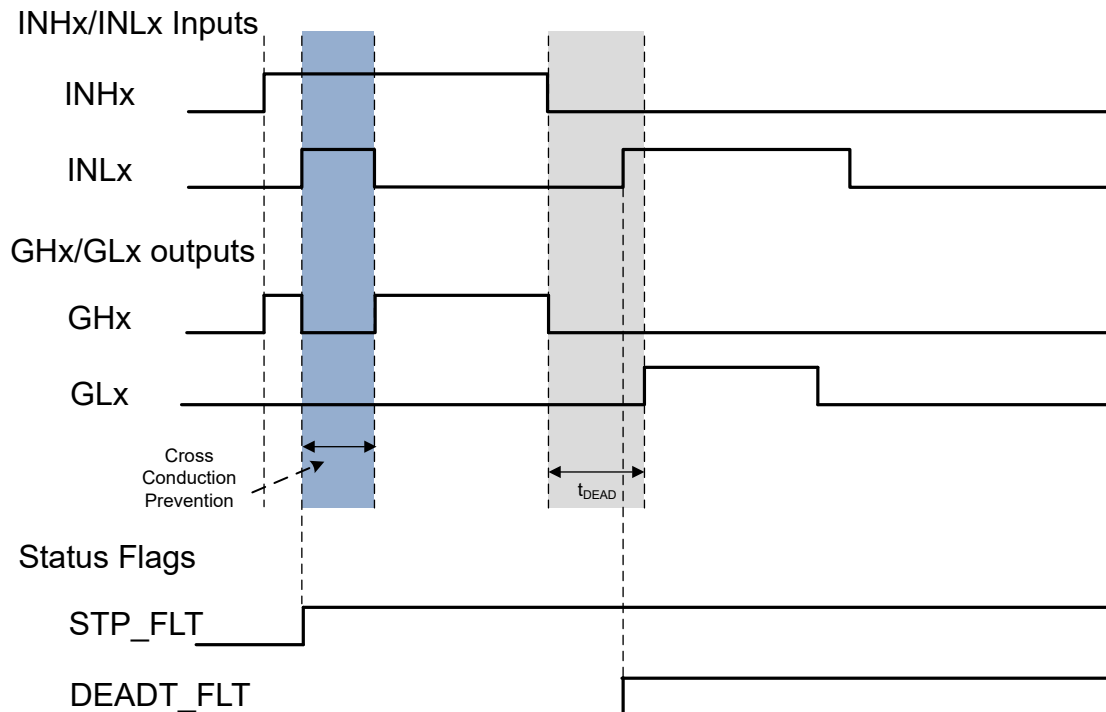

図 6-11. 単方向電流検出の領域

6.3.2.2 双方向電流検出の動作

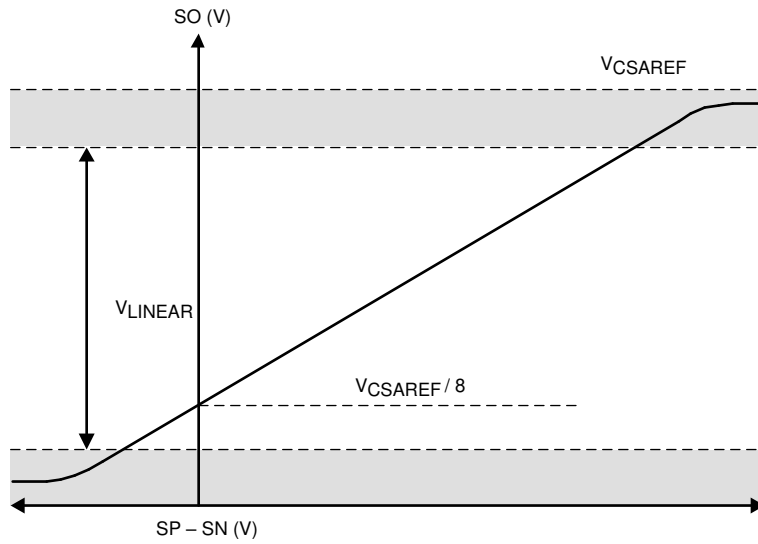
このモードでは、DRV8334-Q1 は 1/2 x VREF の同相電圧を内部で生成し、双方向電流測定を可能にします。電流センスアンプは双方向モードとして動作し、SO ピンは、SP および SN ピン間の電圧にゲイン設定 (G_{CSA}) と出力を乗算した値に等しいアナログ電圧を出力します。

シャント抵抗 (AREF_DIV = VREF/2 ケース) を流れる電流値を計算するには、式 2 を使用します。

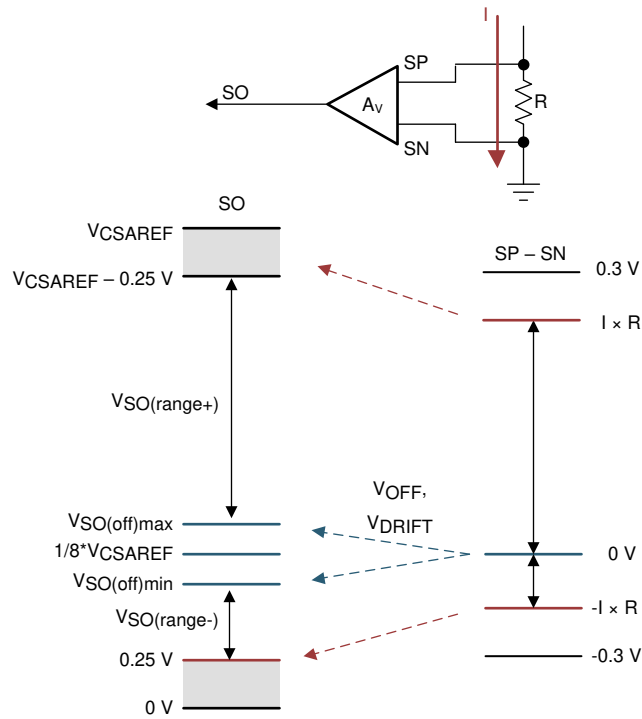
$$I = \frac{V_{SOx} - \frac{V_{VREF}}{2}}{G_{CSA} \times R_{SENSE}} \tag{2}$$



図 6-12. 双方向電流検出の出力



図 6-13. 双方向電流検出の領域

6.3.3 ゲート ドライバ シャットダウン

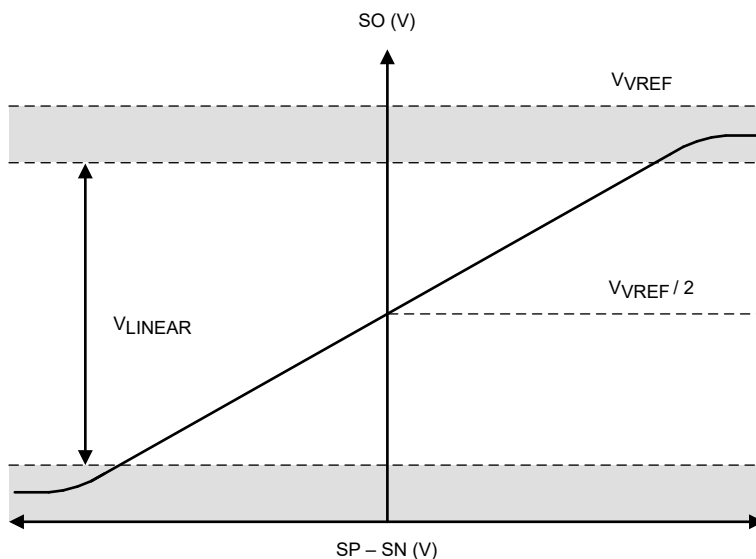
故障状態が検出されるか、DRVOFF ピンがシステムによって駆動されると、このデバイスはゲートドライバ シャットダウンの動作を実行します。外部 MOSFET をオフにするため、ハイサイドおよびローサイドのゲートドライバ出力がプルダウンされます。

6.3.3.1 DRVOFF ゲート ドライバ シャットダウン

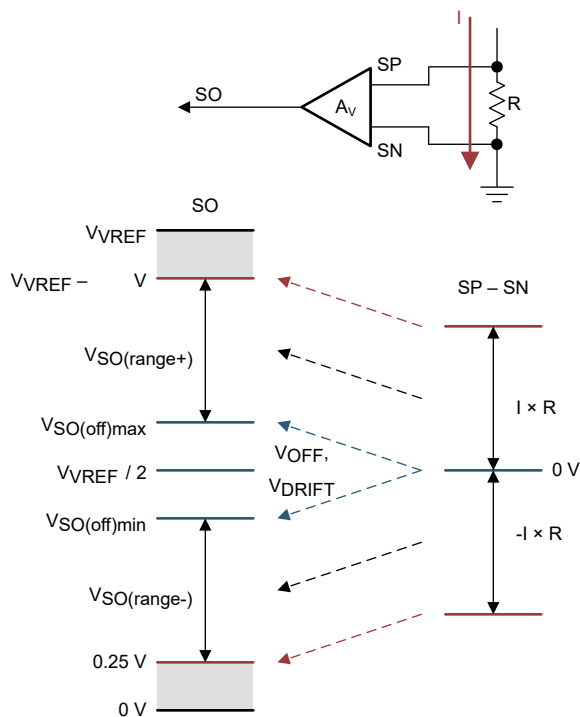
DRVOFF が High に駆動されると、ゲートドライバはシャットダウン モードに移行し、入力ピン INHx および INLx の信号がオーバーライドされます。DRVOFF は内部デジタル ロジックをバイパスし、プリドライバに直接接続されます。このピンは、外部コントローラを直接バイパスしてゲートドライバを無効にする、外部で監視される故障用のメカニズムを提供します。DRVOFF ピンが High に駆動されると、ゲートドライバは無効になり、シャットダウン シーケンスがトリガされます。



図 6-14. DRVOFF のゲート ドライバの出力状態

6.3.3.2 ゲート ドライバ シャットダウン タイミング シーケンス

図に示すように、このデバイスはゲートドライバ シャットダウン シーケンスを開始します。シャットダウン駆動電流は、SPI レジスタ IDRVN_SD でプログラムできます。ゲートドライバは、MOSFET のゲートを放電する t_{DRVN_SDD} 時間に I_{DRVN_SDD} を使用します。シャットダウン電流は I_{DRVN_SD} 電流に変化し、 t_{DRVN_SD} 時間の終了まで保持されます。シャットダウン シーケンスの完了後、ゲートドライバの出力はセミアクティブ プルダウン モードになります。

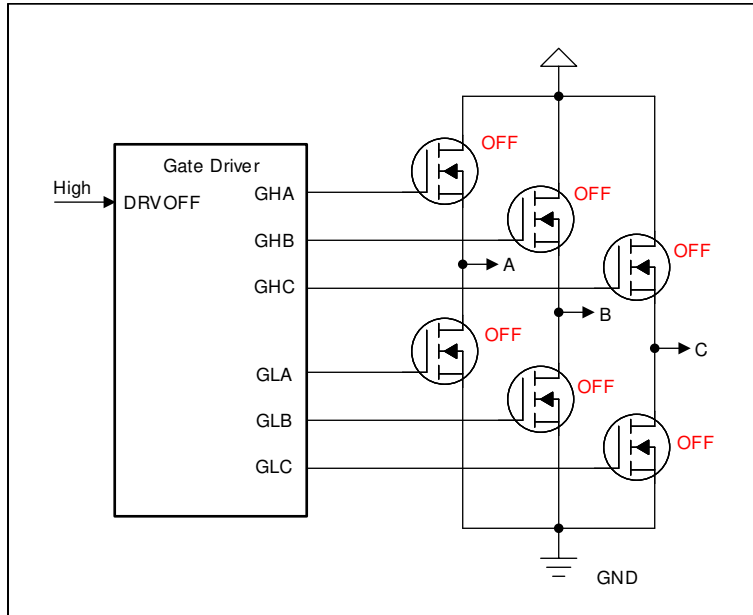

図 6-15. ゲート ドライバ シャットダウン シーケンス

6.3.4 ゲートドライバ保護回路

DRV832x ファミリのデバイスは、PVDD 低電圧および過電圧、AVDD POR、ブートストラップ低電圧、GVDD 低電圧、MOSFET V_{DS} および V_{SENSE} 過電流イベントから保護されています。

6.3.4.1 PVDD 電源低電圧警告 (PVDD_UVW)

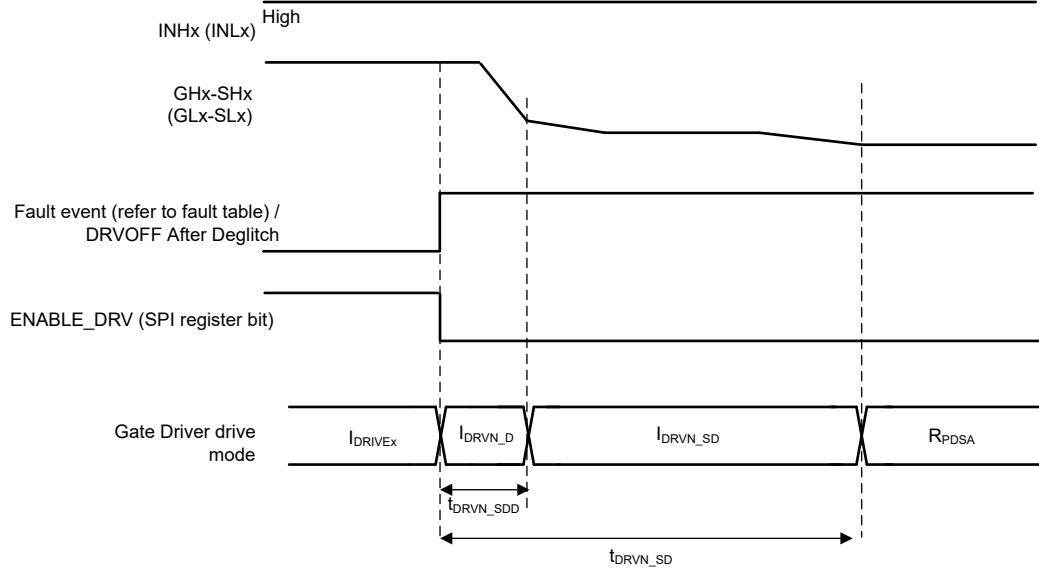
PVDD ピンの電源電圧が V_{PVDD_UVW} スレッシュホールドを下回る状態が、 $t_{PVDD_UV_DG}$ 時間より長く続くと常に、DRV8334-Q1 は PVDD 低電圧状態を検出します。低電圧状態の検出後、デバイスは **WARN_MODE** ビットに応じて警告をアサートします。 V_{PVDD_UVW} スレッシュホールドは、SPI レジスタ ビット **PVDD_UVW_LVL** で調整できます。

6.3.4.2 PVDD 電源低電圧誤動作防止 (PVDD_UV)

PVDD ピンの電源電圧が V_{PVDD_UV} スレッシュホールドを下回るイベントが、 $t_{PVDD_UV_DG}$ 時間より長く続くと常に、DRV8334-Q1 は PVDD 低電圧イベントを検出します。低電圧状態を検出すると、ゲートドライバとチャージポンプが無効になり、**nFAULT** ピンが **Low** に駆動されます。PVDD_UV 条件のクリア後、故障状態はラッチされたまま維持され、SPI コマンドでクリアできます。

6.3.4.3 PVDD 電源過電圧故障 (PVDD_OV)

PVDD ピンの電源電圧が $t_{PVDD_OV_DG}$ 時間よりも長い間 V_{PVDD_OV} しきい値を超えた場合、DRV8334-Q1 が PVDD 過電圧イベントを検出します。過電圧状態を検出すると、ゲートドライバとチャージポンプが無効になり、**nFAULT** ピンが **Low** に駆動されます。PVDD_OV 条件のクリア後、故障状態はラッチされたまま維持され、SPI コマンドでクリアできます。PVDD_OV スレッシュホールドは、SPI レジスタ フィールド **PVDD_OV_LVL** で調整できます。PVDD_OV スレッシュホールドは、SPI レジスタ フィールド **PVDD_OV_LVL** で調整可能で、28V、33V、50V に設定できます。

6.3.4.4 GVDD 低電圧誤動作防止 (GVDD_UV)

GVDD ピンの電圧が V_{GVDD_UV} スレッシュホールドを下回る状態が、 $t_{GVDD_UV_DG}$ 時間を超えると常に、本デバイスは GVDD 低電圧イベントを検出します。GVDD_UV 低電圧イベントの検出後、GVDD_UV_MODE ビットが **1b** の場合、ゲートドライバは無効化され、VCP チャージポンプは無効になり、**nFAULT** ピンは **Low** に駆動されます。GVDD_UV 条件のクリア後、故障状態はラッチされたまま維持され、SPI コマンドでクリアできます。

6.3.4.5 GVDD 過電圧故障 (GVDD_OV)

GVDD ピンの電源電圧が $t_{GVDD_OV_DG}$ 時間よりも長い間 V_{GVDD_OV} スレッシュホールドを超えた場合、DRV8334-Q1 が GVDD 過電圧イベントを検出します。過電圧状態を検出すると、ゲートドライバとチャージポンプが無効になり、**nFAULT** ピンが **Low** に駆動されます。GVDD_OV 条件のクリア後、故障状態はラッチされたまま維持され、SPI コマンドでクリアできます。

6.3.4.6 BST 低電圧誤動作防止 (BST_UV)

BTSx ピンと SHx ピンの間の電圧が V_{BST_UV} スレッシュホールドを下回る状態が、 $t_{BST_UV_DG}$ 時間を超えると常に、本デバイスは BST 低電圧イベントを検出します。BST_UV 低電圧イベントの検出後、BST_UV_MODE レジスタ ビットが **1b** の場合、ハイサイドゲートドライバは無効になり、**nFAULT** ピンは **Low** に駆動されます。BST_UV イベントの間、ローサイドゲートドライバはアクティブのままです。BST_UV 条件がクリアされた後、BST_UV_LATCH レジスタ ビットが **1b** のときは故障状態はラッチされたままとなり、SPI コマンドによってフラグをクリアできます。

6.3.4.7 BST 過電圧故障 (BST_OV)

BSTx ピンの 1 つ電源電圧が $t_{BST_OV_DG}$ 時間よりも長い間 V_{BST_OV} スレッシュホールドを超えた場合、DRV8334-Q1 が VDRAIN 過電圧イベントを検出します。過電圧状態を検出すると、ゲートドライバとチャージポンプが無効になり、**nFAULT** ピンが **Low** に駆動されます。BST_OV 条件のクリア後、故障状態はラッチされたまま維持され、SPI コマンドでクリアできます。

6.3.4.8 VCP 低電圧故障 (CP_OV)

VCP ピンと VDRAIN ピン間の電圧が $t_{CP_UV_DG}$ 時間よりも長い間 V_{CP_UV} スレッシュホールドを下回ると常に、DRV8334-Q1 が VCP 低電圧イベントを検出します。低電圧状態を検出すると、ゲートドライバとチャージポンプが無効にな

り、nFAULT ピンが Low に駆動されます。VCP_UV 条件のクリア後、故障状態はラッチされたまま維持され、SPI コマンドでクリアできます。

6.3.4.9 VCP 過電圧故障 (CP_OV)

VCP ピンと VDRAIN ピン間が $t_{CP_OV_DG}$ 時間よりも長い間 V_{CP_OV} スレッショルドを上回ると常に、DRV8334-Q1 が VCP 過電圧イベントを検出します。過電圧状態を検出すると、ゲートドライバとチャージポンプが無効になり、nFAULT ピンが Low に駆動されます。VCP_OV 条件のクリア後、故障状態はラッチされたまま維持され、SPI コマンドでクリアできます。

6.3.4.10 VDRAIN 低電圧故障 (VDRAIN_UV)

VDRAIN ピンの電源電圧が V_{DRAIN_UV} スレッショルドを下回る状態が $t_{vdrain_uv_dg}$ 時間を超えると常に、DRV8334-Q1 は VDRAIN 低電圧イベントを検出します。低電圧電圧状態を検出すると、ゲートドライバとチャージポンプが無効になり、nFAULT ピンが Low に駆動されます。VDRAIN_UV 条件のクリア後、故障状態はラッチされたまま維持され、SPI コマンドでクリアできます。

6.3.4.11 VDRAIN 過電圧故障 (VDRAIN_OV)

VDRAIN ピンの電源電圧が $t_{PVDD_OV_DG}$ 時間よりも長い間 V_{DRFAIN_OV} スレッショルドを超えた場合、DRV8334-Q1 が VDRAIN 過電圧イベントを検出します。過電圧状態を検出すると、ゲートドライバとチャージポンプが無効になり、nFAULT ピンが Low に駆動されます。VDRAIN_OV 条件のクリア後、故障状態はラッチされたまま維持され、SPI コマンドでクリアできます。VDRAIN_OV スレッショルドは、VDRAIN_OV_LVL レジスタ フィールドを使用して、期待される電源電圧範囲に基づいて調整できます。

6.3.4.12 MOSFET VGS 監視保護

は、DRV8334-Q1 内蔵のゲート-ソース間電圧 (VGS) のモニタを活用して、外部 MOSFET の状態を監視します。MOSFET の出力状態をオフに指示した場合 ($IN_{xx} = Low$)、モニタは出力をオフに維持します。いずれかの時点で VGS 電圧が t_{vgs_DG} より長い時間 VGS スレッショルドを超えると、nFAULT ピンが Low に駆動され、対応する出力チャンネルの VGS_XX フラグが設定されます。MOSFET の出力状態をオンに指示すると ($IN_{xx} = High$)、モニタは出力がオンになり、MOSFET が強く拡張されるのに十分な VGS で駆動されていることを検証します。いずれかの時点で VGS 電圧が t_{vgs_DG} より長い時間 VGS スレッショルドを下回ると、nFAULT ピンが Low に駆動され、対応する出力チャンネルの VGS_XX フラグが設定されます。VGS モニタのブランキング時間は、VGS_BLK レジスタ フィールドで調整できます。この値は、外部 MOSFET の予測スイッチング時間に基づいて設定することを推奨します。VGS モニタのグリッチ除去時間は、VGS_DEG レジスタ フィールドで調整できます。グリッチ除去タイマは、PWM 信号の立ち上がり/立ち下りの後に VGS ブランキング時間が経過するまで起動しません。この値は、システムのノイズレベルと許容されるフォルトトレランス タイミングに基づいて設定することを推奨します。



図 6-16. DRV8334-Q1 V_{GS} モニタ



図 6-17. DRV8334-Q1 V_{GS} モニタモニタのタイミング (出力 High)

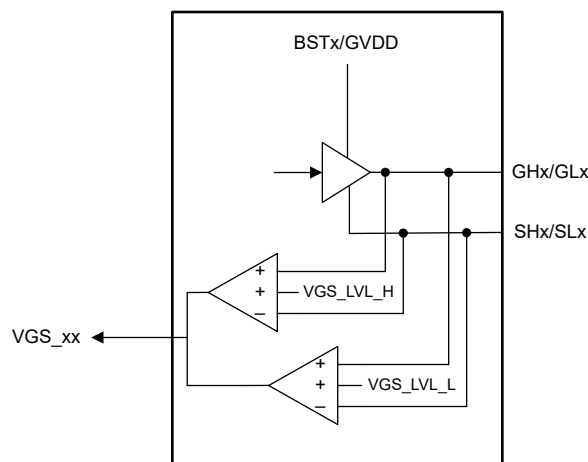

図 6-18. DRV8334-Q1 V_{GS} モニタモニタのタイミング (出力 Low)

6.3.4.13 MOSFET V_{DS} 過電流保護 (VDS_OCP)

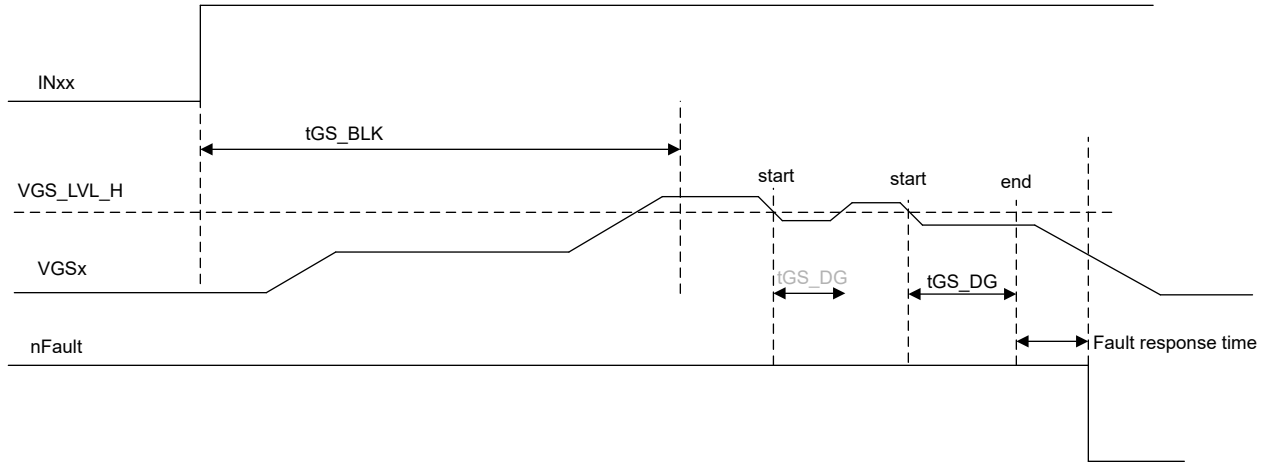
本デバイスは、外部パワー MOSFET での過電流状態や短絡状態を検出するため、調整可能な V_{DS} 電圧監視機能を備えています。MOSFET 過電流状態は、外部 MOSFET $R_{DS(on)}$ での V_{DS} 電圧降下を監視することによって検出されます。ハイサイド V_{DS} モニタは $VDRAIN$ ピンと SHx ピンの間の電圧を測定し、ローサイド V_{DS} モニタは SHx ピンと SLx ピンの間の電圧を測定します。外部 MOSFET にかかる電圧が、 V_{DS_LVL} スレッショルドを t_{DS_DG} グリッチ除去時間より上回ると、 V_{DS_OCP} イベントが認識されます。 V_{DS} 過電流イベントの検出後、外部 MOSFET をオフにするため、すべてのゲートドライバ出力は Low に駆動され、 $nFAULT$ ピンは Low に駆動されます。 V_{DS} レベルとグリッチ除去時間はプログラム可能です。

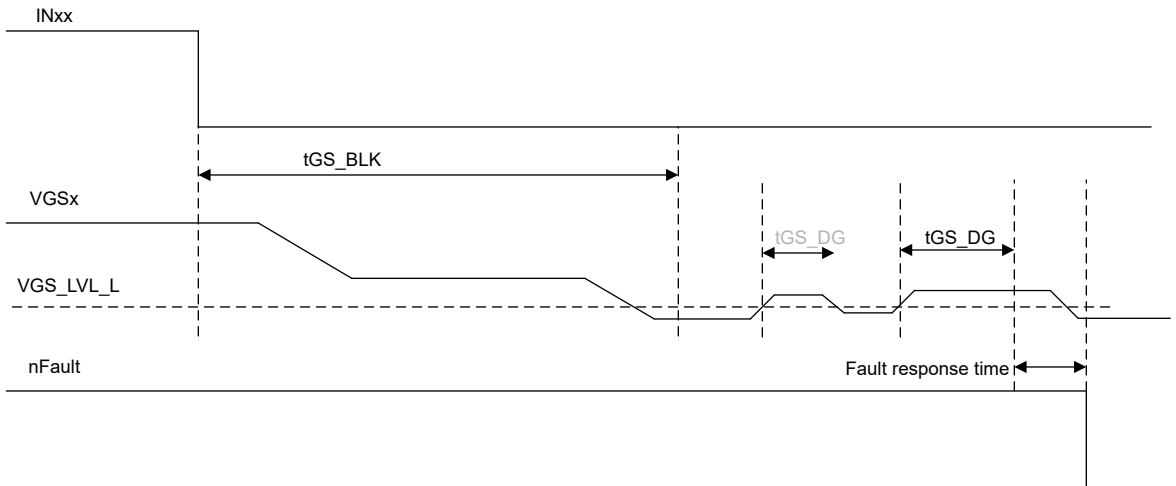

図 6-19. DRV8334-Q1 V_{DS} モニタ



図 6-20. DRV8334-Q1 V_{DS} モニタのタイミング

6.3.4.14 V_{SENSE} 過電流保護 (SEN_OCP)

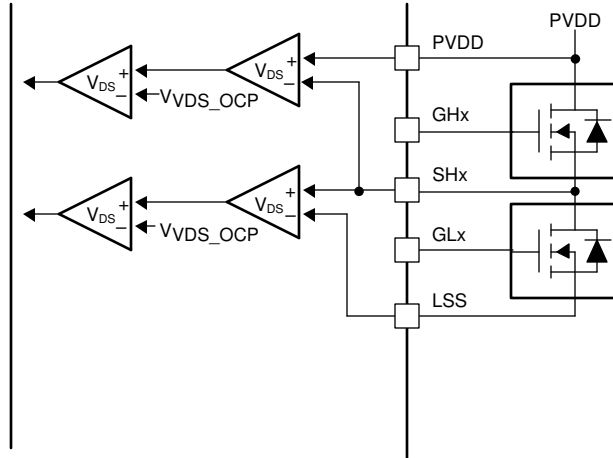
SPx ピンと SNx ピンの間の外部電流検出抵抗での電圧降下を検出することにより、過電流も監視できます。いつでも、SPx-SNx の差電圧が t_{OCP_DEG} デグリッチ時間よりも長い間 V_{SEN_OCP} スレッシュホールドを超えると、SEN_OCP イベントが認識されます。SEN_OCP 過電流イベントの検出後、外部 MOSFET をオフにするため、すべてのゲートドライバ出力は Low に駆動され、nFAULT ピンは Low に駆動されます。V_{SENSE} スレッシュホールドとデグリッチ時間はプログラム可能です。SEN_OCP 条件のクリア後、故障状態はラッチされたまま維持され、SPI コマンドでクリアできます。

6.3.4.15 位相コンパレータ

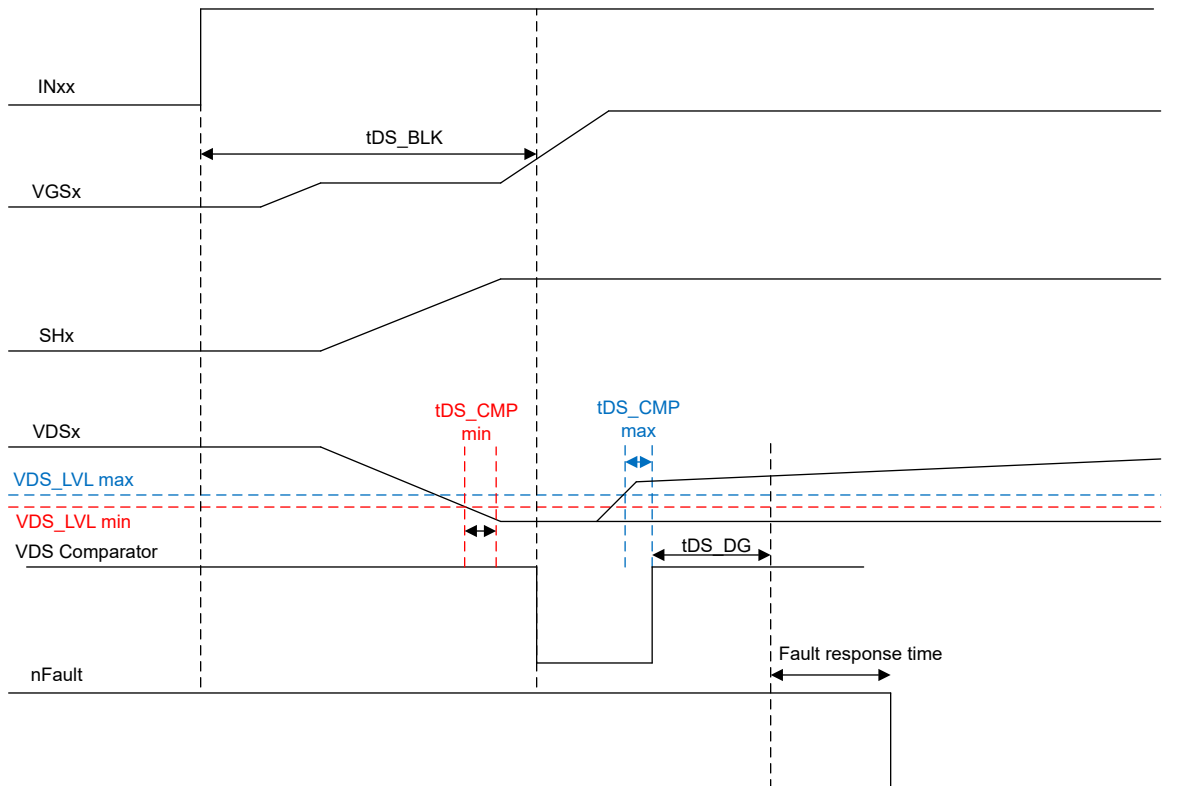
このデバイスには 3 つの位相コンパレータが内蔵されており、それぞれが VDRAIN ピンの電圧に対して Shx ピンの電圧を監視します。位相コンパレータは、モーター整流制御、入力から出力までの時間の測定、またはドライバ、外部 MOSFET、外部負荷の診断のために Shx ピンの電圧を監視するために使用できます。

位相コンパレータのスレッシュホールドは、VDRAIN ピンと GND ピンの間の分圧抵抗によって生成されます。このスレッシュホールド電圧は位相コンパレータに送られ、GND を基準とした Shx 電圧と比較されます。

このデバイスは、INLA、INLB、INLC ピンで 3 つのプッシュプル デジタル出力を有効にするように構成できます。出力は各位相コンパレータ出力の状態を示します。INLx を位相コンパレータ出力に使用する場合、ローサイド ゲートドライバを制御するため、SPI レジスタビット PWM_MODE を 010b (スピン有効化制御付きの 3xPWM モード) に設定する必要があります。

このデバイスには、デジタル入力 INHx と位相コンパレータ出力を比較するロジックが内蔵されています。誤比較が検出されると、SPI レジスタビット PHCx_FLT で故障が通知されます。



図 6-21. 位相コンパレータの機能図

6.3.4.16 サーマル シャットダウン (OTSD)

ダイ温度がサーマル シャットダウン制限のトリップポイント (T_{OTSD}) を超えると、OTSD イベントが認識されます。OTSD 過熱イベントを検出した後、OTSD_MODE が故障モードの場合、すべてのゲートドライバ出力が低く駆動されて外部 MOSFET が無効になり、チャージポンプと電流センスが無効になり、nFAULT ピンが低く駆動されます。OTSD 条件のクリア後、故障状態はラッチされたまま維持され、SPI コマンド (CLR_FLT) でクリアできます。OTSD_MODE はデフォルトで故障モードです。デバイス電源投入中に OTSD 状態が検出された場合、nFAULT は Low に維持され、チャージポンプ、OTSD 条件が解消されて MCU が SPI コマンド (CLR_FLT) を送信するまで、電流センスは無効のままになります。

6.3.4.17 過熱警告 (OTW)

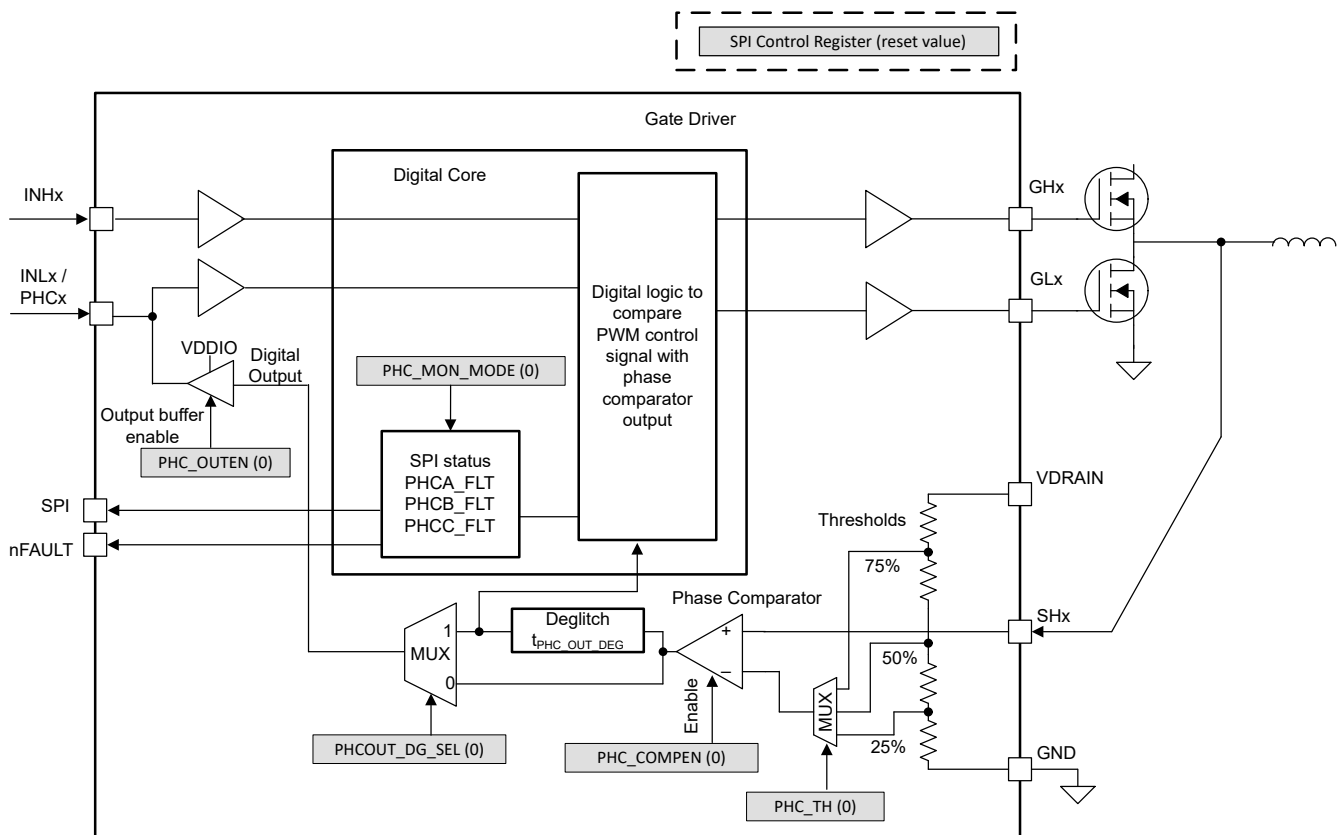
ダイ温度が過熱警告のトリップ ポイント (T_{OTW}) を上回ると、SPI デバイスのレジスタに OTW ビットが設定されます。デバイスの機能は継続され、追加動作が実行されることはありません。ダイ温度が過熱警告のヒステリシス ポイント未満まで低下すると、OTW ビットはラッチされたまま維持され、SPI コマンド CLR_FLT でクリアできます。OTW ビットが 1b の場合、nFAULT は High のままです。

6.3.4.18 OTP CRC

電源を投入するたびに、デバイスは OTP CRC チェックを実行します。計算された CRC8 チェックサムが、内部 OTP メモリに保存されている CRC8 チェックサムと一致しない場合、OTP_CRC 故障フラグがセットされます。

6.3.4.19 SPI ウォッチドッグ タイマ

このデバイスは、外部コントローラが動作していることを確認し、プログラマブル ウィンドウ タイプの SPI ウォッチドッグ タイマを統合しています。SPI ウォッチドッグ タイマーは、WDT_EN SPI レジスタ ビットに 1 を書き込むことによって有効化できます。ウォッチドッグ タイマは、デフォルトで無効になっています。ウォッチドッグ タイマがイネーブルになると、内部タイマはカウントアップを開始します。有効な SPI アクセスが、タイマをリセットします。この 有効な SPI アクセスは、下位ウィンドウ時間と上位ウィンドウ時間の間に発行する必要があります。ウォッチドッグ タイマ故障が検出されると、WDT_FLT ステータス ビットは 1b に設定され、nFAULT ピンは Low にアサートされます。



図 6-22. SPI ウォッチドッグ タイマのタイミング図

6.3.4.20 位相診断

このデバイスは、電流ソースと VDRAIN ピンと SHx デバイス ピンの間、および SHx デバイス ピンと各チャネルのデバイス グランドの間を統合しています。これらのスイッチは、SPI レジスタ ビット PHDEN_Hx と PHDEN_Lx を使用して、個別に有効化/無効化できます。PHDEN_Hx が 1b の場合、SHx ピンのソース電流 I_{PHD_SRC} が有効化されます。PHDEN_Lx が 1b の場合、SHx ピンのシンク電流 I_{PHD_SNK} が有効になります。PHDEN_Hx と PHDEN_Lx のいずれかのレジスタ ビットが 1 に設定されている場合、VDS 過電流検出フラグである VDS_Hx と VDS_Lx は故障検出フラグから VDS コンパレータのステータス フラグに変更されます。内部電流ソースと VDS ステータス フラグの組み合わせにより、外部 MOSFET をアクティブにせず、モーター負荷の開放フォルト検出などの位相診断に使用できます。

デフォルトでは、PHDEN_x レジスタ ビットが 1b のとき、ゲートドライバは無効になります。PHDEN_DRV レジスタ ビットが 1b の場合、PHDEN_x レジスタ ビットが 1b の間、ゲートドライバの出力は INHx および INLx 入力ピンで制御でき、位相診断中に外部 MOSFET をオンにできます。

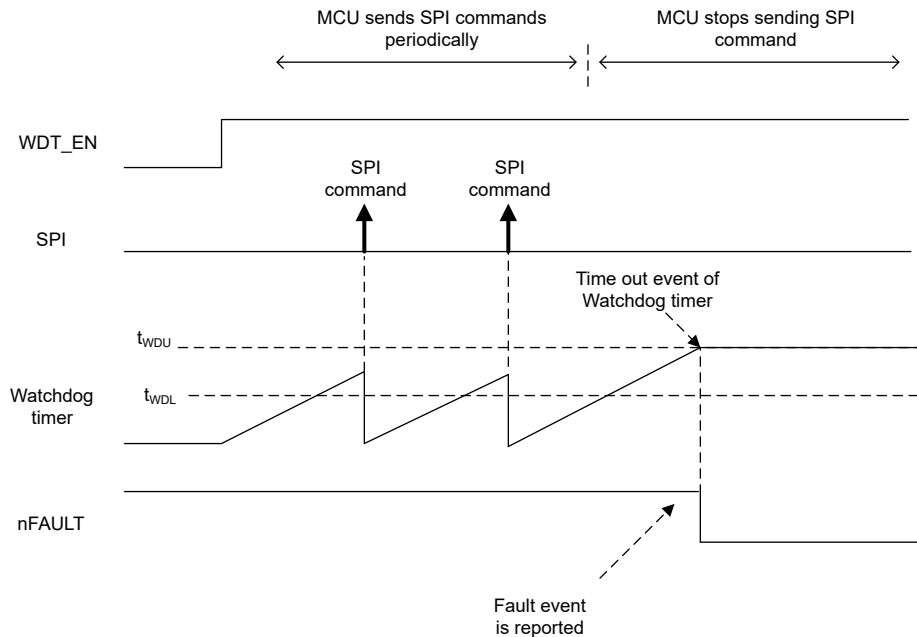
PDHEN_x レジスタ ビットが 1b の場合、VCP チャージ ポンプは有効のままですが、VCP からブートストラップ コンデンサまでの充電パスは無効化されます。位相診断の後、PWM 動作の前にブートストラップ コンデンサを事前充電する必要があります。



図 6-23. 位相診断 (開発中製品のみ)

6.4 デバイスの機能モード

6.4.1 ゲートドライバの機能モード

6.4.1.1 スリープモード

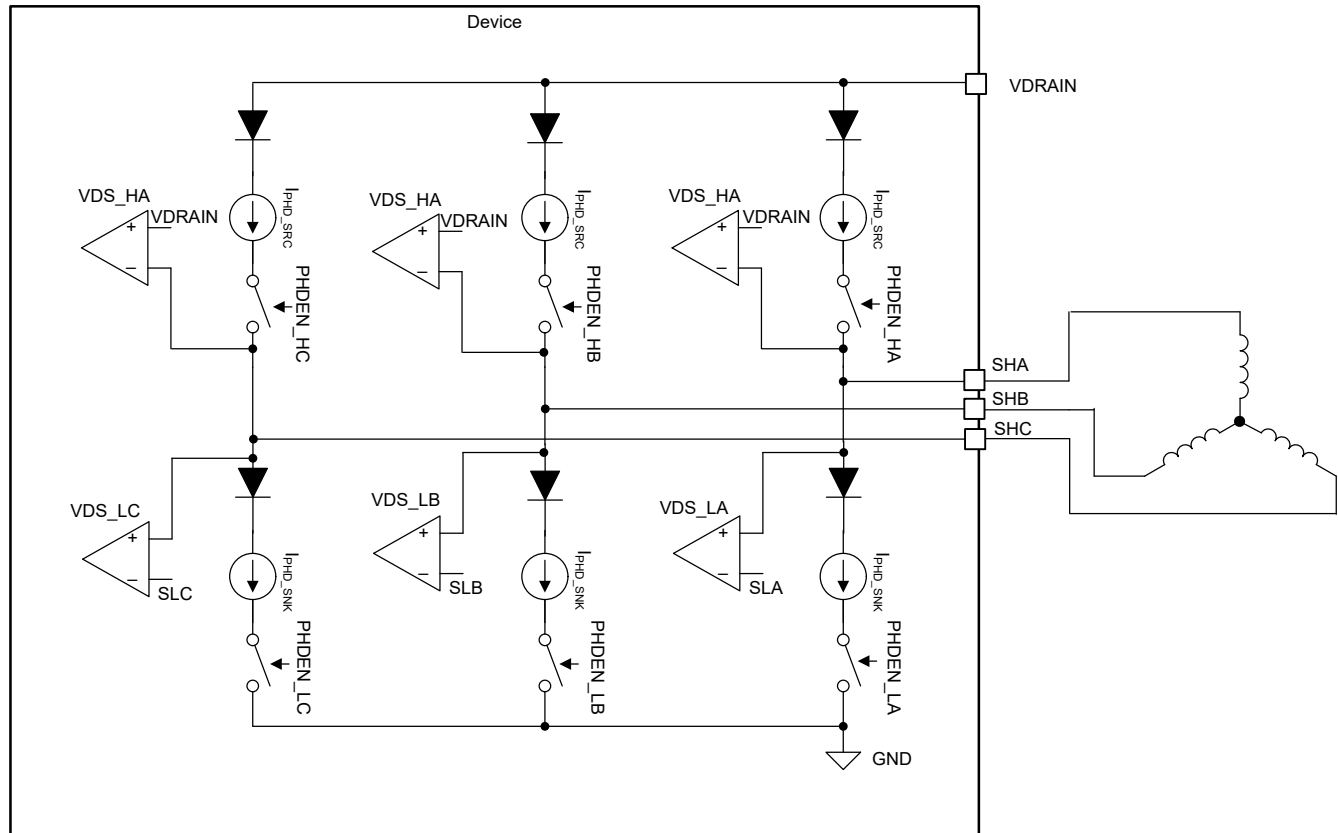
nSLEEP ピンは、DRV8334-Q1 の状態を管理するピンです。nSLEEP ピンが Low になると、デバイスは低消費電力のスリープモードに移行します。スリープモードでは、すべてのゲートドライバ、センスアンプ、すべての外部 MOSFET、GVDD レギュレータが無効化されます。nSLEEP ピンでの立ち下がりエッジの後、 t_{SLEEP} 時間が経過するとデバイスがスリープモードに移行します。nSLEEP ピンが High になると、デバイスのスリープモードは自動的に終了します。 t_{WAKE} 時間が経過すると、デバイスは入力可能な状態になります。

6.4.1.2 動作モード

nSLEEP ピンが High で、 V_{PVDD} 電圧が V_{UVLO} 電圧より大きい場合は、デバイスが動作モードに移行します。 t_{WAKE} 時間が経過すると、デバイスは入力可能な状態になります。このモードでは、GVDD レギュレータと AVDD レギュレータアクティブです。

6.4.2 デバイス パワーアップシーケンス



図 6-24. デバイスの電源オン シーケンスと t_{WAKE}

図 6-24 に、デバイスの内部情報を含む、デバイスの電源オン シーケンスを示します。セクション 6.4 で説明しているように、nSLEEP ピンが High に駆動されると、デバイスは内部 LDO、GVDD、VCP チャージポンプを有効にするため、パワーアップ シーケンスを開始します。デバイスが電源オン シーケンスを完了し、動作モードに移行すると、nFAULT 出力は Low になります。外部マイコンは、ハイサイド ゲートドライバをトグルする前にブートストラップ コンデンサの事前充電も待機します。また、SPI ステータス フラグ BST_UVx を使用して事前充電動作ステータスを確認できます。

6.5 プログラミング

6.5.1 SPI

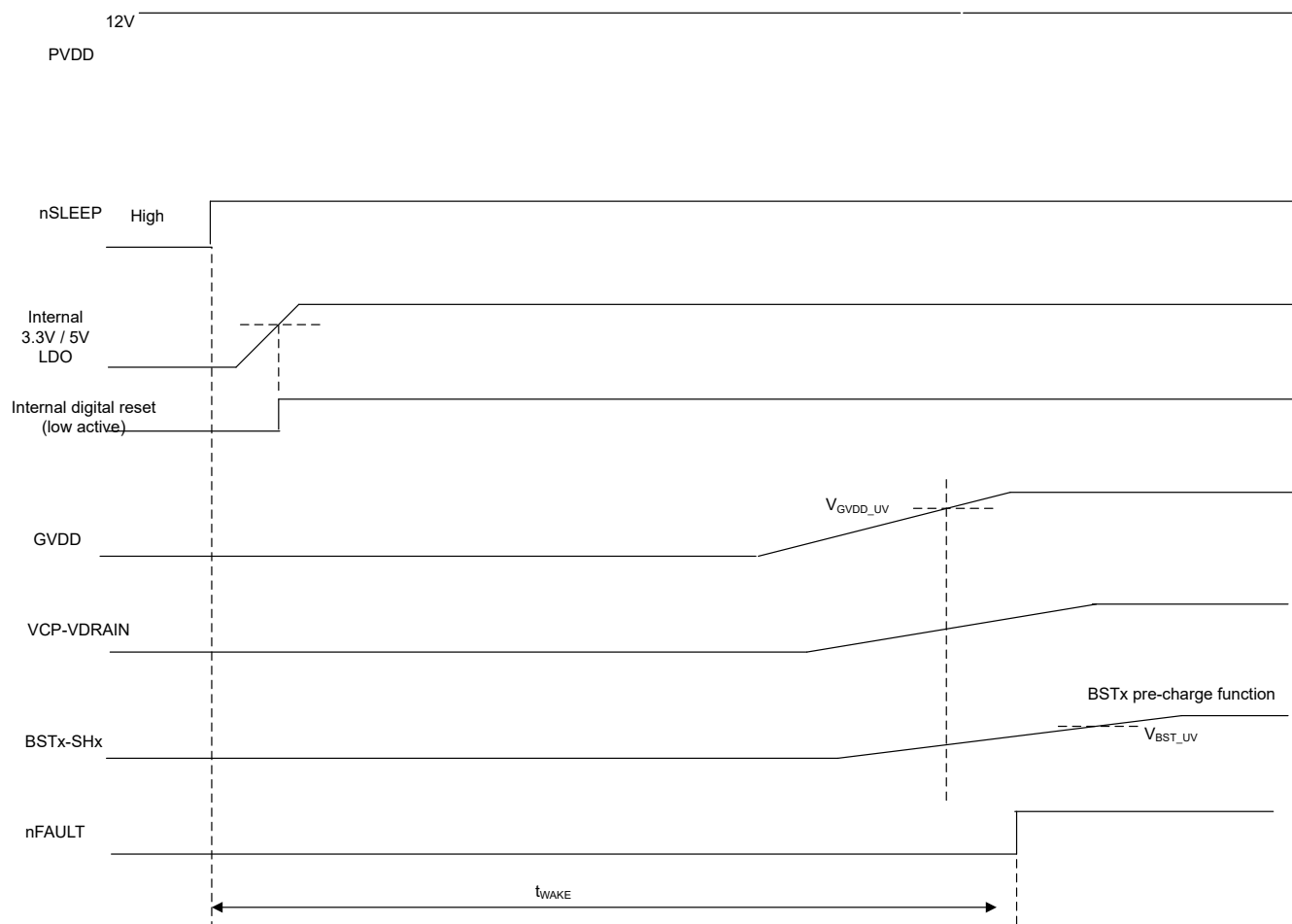
このデバイスは、シリアル ペリフェラル インターフェイス (SPI) バスを使用して、デバイス構成、動作パラメータを設定し、診断情報を読み取ります。デバイスの SPI はペリフェラル モードで動作し、コントローラの外部コントローラに接続します。SPI CRC (SPI_CRC_EN = 1b) が有効の場合、SPI 入力データ (SDI) ワードは 32 ビットのワード、8 ビットのコマンド、16 ビットのデータ、8 ビットの CRC (初期値 0xFF、多項式 0x2F) で構成されます。SPI 出力データ (SDO) ワードは 32 ビットのワード、8 ビットのスレータス データ、16 ビットのレジスタ データ、8 ビットの CRC (初期値 0xFF、多項式 0x2F) で構成されています。SPI CRC が無効の場合 (SPI_CRC_EN = 0b)、SPI データ ワードは 24 ビット ワードで構成されており、8 ビット CRC は除外されます。

注

デフォルトでは CRC は有効です。CRC を無効化するには、デバイスの電源投入後にレジスタ 0x1C に CRC 値「0x0009」を送信します (フル SPI フレームは「0x3800096E」)。

有効なフレームは次の条件を満たしていなければなりません。

- nSCS ピンが High から Low、Low から High に遷移すると、SCLK ピンの Low になります。
- nSCS ピンは、ワード間の 450ns 以上にわたって High にプルアップされます。
- nSCS ピンが High にされているときは、SCLK ピンと SDI ピンのすべての信号が無視され、SDO ピンが Hi-Z 状態に設定される。
- データは SCLK ピンの立ち下がりエッジで収集され、SCLK ピンの立ち上がりエッジで伝搬される。
- 最上位ビット (MSB) が最初にシフト イン/シフト アウトされる。
- トランザクションを有効にするには、32 (または 24) SCLK サイクルすべてが発生しなければならない。
- SDI ピンに送信されるデータ ワードが 32 (または 24) ビットでない場合、フレーム エラーが発生してデータ ワードが無視される。
- 書き込みコマンドの場合、書き込み先レジスタ内の既存データは、8 ビットのコマンド データに続いて SDO ピンでシフトアウトされる。
- SDO ピンはプッシュプル タイプの出力です。
- SPI 故障は、nSCS の立ち上がりエッジで確認されます。

6.5.2 SPI フォーマット

SDI 入力データワードは 32 (または 24) ビット長であり、以下のフォーマットで構成されています。

- 7 アドレスビット、A6-A0
- 1 読み取りまたは書き込みビット、W0。書き込みコマンドの場合は W0 = 0b、読み取りコマンドの場合は W0 = 1b です。
- 16 データビット、D15-D0
- SPI_CRC_EN = 1b の場合、8 ビット CRC。

SDO 出力データワードは 32 (または 24) ビット長であり、以下のフォーマットで構成されています。

- 1 故障ステータスビット、F。このビットは、IC_STAT1 故障レジスタビットと同じです。
- 7 読み戻しビット、A6-A0。これは同じ SPI フレーム内の SDI の着信 7 アドレスビットの読み戻しです。このデバイスは、SCLK の立ち上がりエッジで SDI をキャプチャし、SCLK の立ち下がりエッジで SDI をプッシュアウトします。
- 16 データビット、D15-D0。これはアドレス指定されたレジスタの読み取りデータです。書き込みコマンドの場合、アドレス指定されたレジスタに以前に保存されたデータです。
- SPI_CRC_EN = 1b の場合、8 ビット CRC。

6.5.3 SPI フォーマット図



図 6-25. SPI フォーマット - 32 ビット フレーム (SPI_CRC_EN = 1b)



図 6-26. SPI フォーマット - 24 ビット フレーム (SPI_CRC_EN = 0b)

7 レジスタ マップ

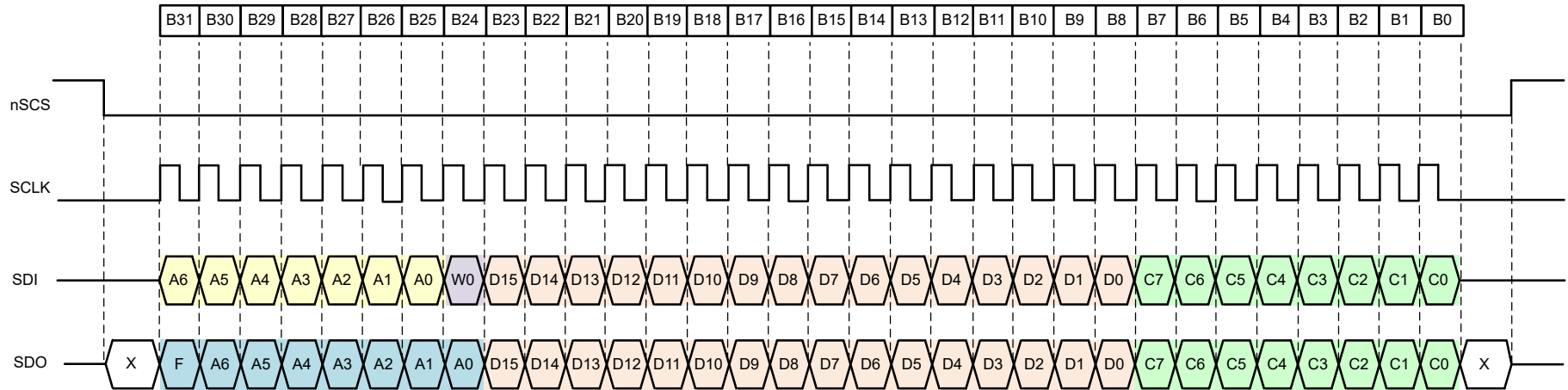
7.1 ステータス レジスタ

表 7-1 に、ステータス レジスタに対してメモリマップされたレジスタを示します。表 7-1 にないレジスタ オフセット アドレスはすべて予約済みと見なして、レジスタの内容は変更しないでください。

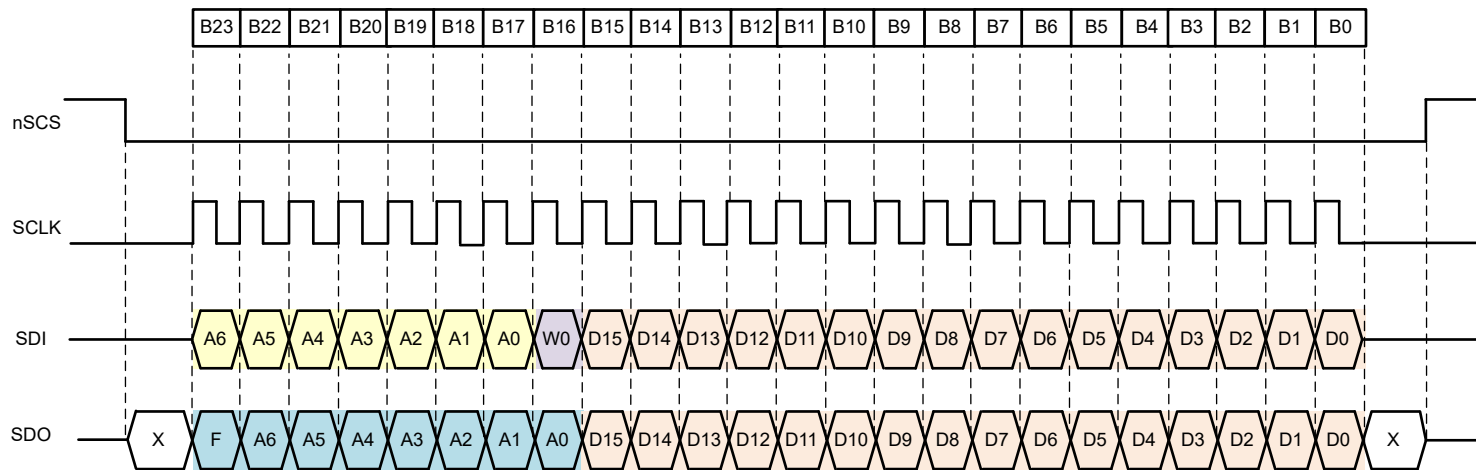
表 7-1. ステータス レジスタ

アドレス	略称	レジスタ名	セクション
0h	IC_STAT1	IC ステータス レジスタ 1	セクション 7.1.1
1h	IC_STAT2	IC ステータス レジスタ 2	セクション 7.1.2
2h	IC_STAT3	IC ステータス レジスタ 3	セクション 7.1.3
3h	IC_STAT4	IC ステータス レジスタ 4	セクション 7.1.4
4h	IC_STAT5	IC ステータス レジスタ 5	セクション 7.1.5
5h	IC_STAT6	IC ステータス レジスタ 6	セクション 7.1.6

表の小さなセルに収まるように、複雑なビット アクセス タイプを記号で表記しています。表 7-2 に、このセクションでアクセス タイプに使用しているコードを示します。

表 7-2. STATUS のアクセス タイプ コード

アクセス タイプ	コード	説明
読み取りタイプ		
R	R	読み出し
リセットまたはデフォルト値		
-n		リセット後の値またはデフォルト値

7.1.1 IC_STAT1 レジスタ (アドレス = 0h) [リセット = 8000h]

IC_STAT1 を表 7-3 に示します。

概略表に戻ります。

表 7-3. IC_STAT1 レジスタのフィールドの説明

ビット	フィールド	タイプ	リセット	説明
15	SPI_OK	R	1b	SPI 故障は検出されていません 0b = SPI 故障が検出されました 1b = 故障なし
14	フォルト	R	0b	フォルト ステータス レジスタの論理和。nFAULT ピンを反映します。 0b = nFAULT ステータス ロジック Low 1b = nFAULT ステータス ロジック High1 つまたは複数の障害イベントが検出されました。
13	WARN	R	0b	OTW を除く WARN ステータスの OR (論理和) 0b = 過熱警告イベント検出なし 1b = 1 つまたは複数の警告イベントが検出されました
12	VDS	R	0b	VDS 過電流検出の OR (論理和) 0b = VDS イベント検出なし。 1b = 1 つまたは複数の VDS イベントが検出されました。
11	VGS	R	0b	VGS 検出の OR (論理和) 0b = VGS イベント検出なし。 1b = 1 つまたは複数の VGS イベントが検出されました。
10	SNS_OCP	R	0b	センス過電流検出の OR (論理和) 0b = センス過電流イベント検出なし。 1b = 1 つまたは複数のセンス過電流イベントが検出されました。

表 7-3. IC_STAT1 レジスタのフィールドの説明 (続き)

ビット	フィールド	タイプ	リセット	説明
9	OV	R	0b	電源電圧過電圧検出の OR (論理和) 0b = 過電圧イベント検出なし。 1b = 1 つ以上の過電圧イベントが検出されました。
8	UV	R	0b	電源電圧低電圧検出の OR (論理和) 0b = 低電圧イベント検出なし。 1b = 1 つ以上の低電圧イベントが検出されました。
7-2	予約済み	R	0b	予約済み
1	OTW	R	0b	過熱警告ステータス ビット 0b = イベントは検出なし 1b = 過熱警告イベントが検出されました
0	DRV_STAT	R	0b	ドライバの有効ステータスを示します。ミラー ENABLE_DRV レジスタ ビット

7.1.2 IC_STAT2 レジスタ (アドレス = 1h) [リセット = 0000h]

IC_STAT2 を表 7-4 に示します。

概略表に戻ります。

表 7-4. IC_STAT2 レジスタのフィールドの説明

ビット	フィールド	タイプ	リセット	説明
15	CBC_ST	R	0b	VDS および SNS_OCP モニタのサイクル単位 (CBC) カウンタの動作ステータス。CBC が有効化されている場合 (CBC が 1b)、VDS または SNS_OCP 条件が検出されると CBC カウンタがインクリメントされます。1 つまたは複数の VDS または SNS_OCP 条件が検出されたことを示すため、CBC カウンタが 0 ではない場合 (CBC カウンタ > 0)、CBC_ST は 1 となります。 0b = CBC カウンタは 0 1b = CBC が有効化されている場合、CBC カウンタは 0 ではありません。
14-11	予約済み	R	0b	予約済み
10	SNS_OCP_A	R	0b	位相 A の外部検出抵抗ステータスビットの過電流
9	SNS_OCP_B	R	0b	位相 B の外部検出抵抗ステータスビットの過電流
8	SNS_OCP_C	R	0b	位相 C の外部検出抵抗ステータスビットの過電流
7-6	予約済み	R	0b	予約済み
5	VDS_HA	R	0b	A ハイサイド MOSFET の VDS 過電流ステータス
4	VDS_LA	R	0b	A ローサイド MOSFET の VDS 過電流ステータス
3	VDS_HB	R	0b	B ハイサイド MOSFET の VDS 過電流ステータス
2	VDS_LB	R	0b	B ローサイド MOSFET の VDS 過電流ステータス
1	VDS_HC	R	0b	C ハイサイド MOSFET の VDS 過電流ステータス
0	VDS_LC	R	0b	C ローサイド MOSFET の VDS 過電流ステータス

7.1.3 IC_STAT3 レジスタ (アドレス = 2h) [リセット = 0000h]

IC_STAT3 を表 7-5 に示します。

概略表に戻ります。

表 7-5. IC_STAT3 レジスタのフィールドの説明

ビット	フィールド	タイプ	リセット	説明
15-6	予約済み	R	0b	予約済み

表 7-5. IC_STAT3 レジスタのフィールドの説明 (続き)

ビット	フィールド	タイプ	リセット	説明
5	VGS_HA	R	0b	A ハイサイド MOSFET の VDS ゲートドライバ故障ステータス。
4	VGS_LA	R	0b	A ローサイド MOSFET の VDS ゲートドライバ故障ステータス。
3	VGS_HB	R	0b	B ハイサイド MOSFET の VDS ゲートドライバ故障ステータス。
2	VGS_LB	R	0b	B ローサイド MOSFET の VDS ゲートドライバ故障ステータス。
1	VGS_HC	R	0b	C ハイサイド MOSFET の VDS ゲートドライバ故障ステータス。
0	VGS_LC	R	0b	C ローサイド MOSFET の VDS ゲートドライバ故障ステータス。

7.1.4 IC_STAT4 レジスタ (アドレス = 3h) [リセット = 0000h]

IC_STAT4 を表 7-6 に示します。

[概略表](#)に戻ります。

表 7-6. IC_STAT4 レジスタのフィールドの説明

ビット	フィールド	タイプ	リセット	説明
15	PVDD_OV	R	0b	PVDD 過電圧ステータス
14	PVDD_UV	R	0b	PVDD 低電圧ステータス
13	VDRAIN_OV	R	0b	VDRAIN 過電圧ステータス
12	VDRAIN_UV	R	0b	VDRAIN 低電圧ステータス
11	VCP_OV	R	0b	VCP 過電圧ステータス
10	VCP_UV	R	0b	VCP 低電圧ステータス
9	GVDD_OV	R	0b	GVDD 過電圧ステータス
8	GVDD_UV	R	0b	GVDD 低電圧ステータス
7	予約済み	R	0b	予約済み
6	予約済み	R	0b	予約済み
5	BSTA_OV	R	0b	A ハイサイド MOSFET の BST 過電圧
4	BSTA_UV	R	0b	A ハイサイド MOSFET の BST 低電圧
3	BSTB_OV	R	0b	B ハイサイド MOSFET の BST 過電圧
2	BSTB_UV	R	0b	B ハイサイド MOSFET の BST 低電圧
1	BSTC_OV	R	0b	C ハイサイド MOSFET の BST 過電圧
0	BSTC_UV	R	0b	C ハイサイド MOSFET の BST 低電圧

7.1.5 IC_STAT5 レジスタ (アドレス = 4h) [リセット = 0000h]

IC_STAT5 を表 7-7 に示します。

[概略表](#)に戻ります。

表 7-7. IC_STAT5 レジスタのフィールドの説明

ビット	フィールド	タイプ	リセット	説明
15	予約済み	R	0b	予約済み
14	PVDD_UVW	R	0b	PVDD 低電圧警告ステータス
13-11	予約済み	R	0b	予約済み
10	GVDD_CP_LDO	R	0b	GVDD 動作モード ステータス 0b = チャージ ポンプ 1b = LDO モード

表 7-7. IC_STAT5 レジスタのフィールドの説明 (続き)

ビット	フィールド	タイプ	リセット	説明
9	OTSD	R	0b	
8	WDT_FLT	R	0b	ウォッチドッグ タイマ故障ビット
7	SPI_CRC_FLT	R	0b	SPI CRC 故障ビット
6	SPI_ADDR_FLT	R	0b	SPI アドレス故障ビット
5	SPI_CLK_FLT	R	0b	SPI クロック フレーミング故障ビット。32 ビット フレーム (SPI_CRC_EN が 1) の場合、1 つの SPI フレームの SPI クロックの数が 1 ~ 31、33 またはそれ以上なら、SPI_CLK_FLT は 1 に設定されます。SPI クロック数が 0 または 32 の場合、SPI_CLK_FLT は 0 になります。24 ビット フレーム (SPI_CRC_EN が 0b) の場合、SPI クロック数が 0 または 24 なら、SPI_CLK_FLT は 0 になります。96 ビット フレームの場合、SPI クロック数が 0 または 96 なら、SPI_CLK_FLT は 0 になります。それ以外の場合、SPI_CLK_FLT は 1 に設定されます。
4	OTP_CRC_FLT	R	0b	OTP CRC 故障ビット。デバイス製造に使用される OTP メモリの故障が検出されました。
3	OTP_USR_CRC_FLT	R	0b	ユーザー OTP CRC 故障。ユーザー構成に使用される OTP メモリの故障が検出されました。ユーザー OTP を使用しない場合 (プログラムされている場合)、OTP_USR_CRC_FLT は常に 1b に設定され、電源投入時にフラグをクリアする必要があります。OTP_USR_CRC_FLT は、nFAULT やゲートドライバには影響しません。
2	予約済み	R	0b	予約済み
1	STP_FLT	R	0b	シュートスルー保護違反
0	DEADT_FLT	R	0b	デッドタイム違反

7.1.6 IC_STAT6 レジスタ (アドレス = 5h) [リセット = 0000h]

IC_STAT6 を表 7-8 に示します。

概略表に戻ります。

表 7-8. IC_STAT6 レジスタのフィールドの説明

ビット	フィールド	タイプ	リセット	説明
15	PHCA_FLT	R	0b	PHCA の位相コンパレータ故障を示します
14	PHCB_FLT	R	0b	PHCB の位相コンパレータ故障を示します
13	PHCC_FLT	R	0b	PHCC の位相コンパレータ故障を示します
12	予約済み	R	0b	予約済み
11	VREF_OV	R	0b	VREF 入力過電圧ステータス
10	VREF_UV	R	0b	VREF 入力低電圧ステータス
9	VDDSDO_UV	R	0b	デバイス内部レギュレータ VDDSDO レギュレータ低電圧ステータス
8	予約済み	R	0b	予約済み
7	DVDD_OV	R	0b	DVDD 過電圧ステータス
6-5	予約済み	R	0b	予約済み
4	ABIST_FLT	R	0b	アナログ BIST 故障ステータス
3	DEV_MODE_FLT	R	0b	デバイス モード故障ステータス
2-1	予約済み	R	0b	予約済み
0	CLK_MON_FLT	R	0b	クロック モニタ故障ステータス

7.2 制御レジスタ

表 7-9 に、制御レジスタ用にメモリマップされたレジスタを示します。表 7-9 にリストされていないすべてのレジスタ オフセット アドレスは予約領域と見なされ、レジスタの内容は変更しないでください。

表 7-9. 制御レジスタ

アドレス	略称	レジスタ名	セクション
1Ah	IC_CTRL1	IC 制御レジスタ 1	セクション 7.2.1
1Bh	IC_CTRL2	IC 制御レジスタ 2	セクション 7.2.2
1Ch	IC_CTRL3	IC 制御レジスタ 3	セクション 7.2.3
1Eh	GD_CTRL1	ゲート駆動制御レジスタ 1	セクション 7.2.4
1Fh	GD_CTRL2	ゲート駆動制御レジスタ 2	セクション 7.2.5
21h	GD_CTRL3	ゲート駆動制御レジスタ 3	セクション 7.2.6
22h	GD_CTRL3B	ゲート駆動制御レジスタ 3B	セクション 7.2.7
23h	GD_CTRL4	ゲート駆動制御レジスタ 4	セクション 7.2.8
24h	GD_CTRL5	ゲート駆動制御レジスタ 5	セクション 7.2.9
25h	GD_CTRL6	ゲート駆動制御レジスタ 6	セクション 7.2.10
26h	GD_CTRL7	ゲート駆動制御レジスタ 7	セクション 7.2.11
29h	CSA_CTRL	CSA 制御レジスタ	セクション 7.2.12
2Bh	MON_CTRL1	モニタ制御レジスタ 1	セクション 7.2.13
2Ch	MON_CTRL2	モニタ制御レジスタ 2	セクション 7.2.14
2Dh	MON_CTRL3	モニタ制御レジスタ 3	セクション 7.2.15
2Eh	MON_CTRL4	モニタ制御レジスタ 4	セクション 7.2.16
36h	SPI_TEST	SPI テストレジスタ	セクション 7.2.17
48h	OTP_USR	OTP ユーザー制御	セクション 7.2.18

表の小さなセルに収まるように、複雑なビット アクセス タイプを記号で表記しています。表 7-10 に、このセクションでアクセス タイプに使用しているコードを示します。

表 7-10. 制御アクセス タイプ コード

アクセス タイプ	表記	説明
読み取りタイプ		
R	R	読み出し
R-0	R-0	読み出し 0 を返す
書き込みタイプ		
W	W	書き込み
リセットまたはデフォルト値		
-n		リセット後の値またはデフォルト値

7.2.1 IC_CTRL1 レジスタ (アドレス = 1Ah) [リセット = 0000h]

IC_CTRL1 を表 7-11 に示します。

概略表に戻ります。

表 7-11. IC_CTRL1 レジスタのフィールドの説明

ビット	フィールド	タイプ	リセット	説明
15-1	予約済み	R	0b	予約済み

表 7-11. IC_CTRL1 レジスタのフィールドの説明 (続き)

ビット	フィールド	タイプ	リセット	説明
0	VDDSDO_SEL	R/W	0b	VDDSDO レギュレータ出力選択ビット。このビットは、SDO および PHCx の VOH レベルを、3.3V モードまたは 5V モードで決定します。入力バッファの VIH/VIL は VDDSDO_SEL ビットの影響を受けません。VDDSDO_SEL をセットする前に、VDDSDO_MON_LVL を正しく構成する必要があります。 0b = SDO/PHCx 3.3V モード 1b = SDO/PHCx 5V モード

7.2.2 IC_CTRL2 レジスタ (アドレス = 1Bh) [リセット = 0006h]

IC_CTRL2 を表 7-12 に示します。

概略表に戻ります。

表 7-12. IC_CTRL2 レジスタのフィールドの説明

ビット	フィールド	タイプ	リセット	説明
15	ENABLE_DRV	R/W	0b	ブリドライバビットを有効にします。1 つまたは複数のブリドライバシャットダウン条件が検出され、故障フラグが 1b に設定されている場合、および ALL_CH が 1b の場合、または DRVOFF が High で駆動されている場合、このビットは 0b にクリアされます。故障状態が発生している間、または DRVOFF が High の間、デバイスによって ENABLE_DRV ビットが強制的に 0b に設定されます。電源投入時は、ENABLE_DRV への書き込みアクセスは無視され、nFAULT が High になるまでこのビットを 1 に設定できません。nFAULT が High になった後、5us 待機して、ENABLE_DRV を 1b に設定します。初期セットアップ中は、ENABLE_DRV を 1b に設定する前に、ゲート駆動電流 IDRvx 設定を設定することをお勧めします。 0b = INHx および INLx デジタル入力は無視され、ゲートドライバ出力はデフォルトで Low (アクティブ プルダウン) にプルされます。 1b = ゲートドライバ出力は INHx および INL デジタル入力によって制御されます。ENABLE_DRV が 1b のときに IDRVP または IDRVN レジスタの値を変更すると、ゲートドライバ電流は 1 PWM サイクルの遅延で更新されます。
14	MODE_NSLEEP	R/W	0b	nSLEEP モード。 0b = nSLEEP はアクティブ Low で、nSLEEP が Low に駆動されるとデバイスはスリープモードに移行します。 1b = nSLEEP はアクティブ Low で、nSLEEP が Low に駆動されると、デバイスは DRVOFF シャットダウンモードに移行します。GVDD チャージポンプや TCP/VCP チャージポンプなどの内部レギュレータがアクティブです。WDT_FLT が検出されると、nSLEEP が Low のとき、MODE_NSLEEP ビットに関係なく、本デバイスはスリープモードに移行します。
13	CFG_CRC_EN	R/W	0b	構成データ CRC 機能を有効にします 0b = 構成データの CRC 機能を無効化。 1b = 構成データの CRC 機能を有効化。
12	CLKMON_EN	R/W	0b	クロック モニタ有効 0b = クロック モニタが無効です。 1b = クロック モニタを有効化。
11	CSA_EN	R/W	0b	電流センスアンプが有効です。GVDD_UV_MODE が 0b (警告モード) の場合、CSA_EN ビットが 1b に設定される前に、MCU は GVDD_UV フラグが 0b に維持する必要があります。GVDD_UV_MODE が 1b (故障モード) の場合、GVDD_UV が検出されると IC は CSA アンプを無効化します。 0b = CSA を無効化。SOx は HiZ 状態です。 1b = CSA は有効です。

表 7-12. IC_CTRL2 レジスタのフィールドの説明 (続き)

ビット	フィールド	タイプ	リセット	説明
10	CSA_AZ_DIS	R/W	0b	電流センスアンプの自動ゼロ機能無効化 0b = CSA 自動ゼロ機能有効化。通常 PWM/CSA 動作中はこのビットは 0b になります。 1b = CSA 自動ゼロ機能無効化。このビットの目的は、自動ゼロ機能のために電流検出アンプのスイッチング動作を無効にすることです。このビットを使用する場合は、タイミング要件を参照してください。
9	予約済み	R	0b	予約済み
8	GVDD_MODE	R/W	0b	GVDD チャージポンプ LDO モード制御 0b = GVDD 通常動作。チャージポンプモードと LDO モードは、デバイスによって制御されます。 1b = LDO モード。GVDD チャージポンプクロックが無効化。(チャージポンプのスイッチング動作は無効です)。
7-6	VCP_MODE	R/W	00b	VCP/TCP モード制御 00b = VCP/TCP の通常動作。電源投入時に VCP/TCP が有効になります。SPI_ENABLE_DRV が 0 の場合、TCP SW が有効になります。DRVOFF が High であり、システムがデバイスに BST コンデンサを充電状態に維持する必要がある場合、VCP_MODE が 00b である必要があります。 01b = VCP/CPTH - Shx スイッチを無効化。VCP/TCP チャージポンプクロックがアクティブ。このビットは、SPI_ENABLE_DRV に関係なく有効です。 10b = VCP/TCP シャットダウン。VCP/CPTH-SHx スイッチと VCP/TCP チャージポンプクロックの両方が無効になります。このビットは、SPI_ENABLE_DRV に関係なく有効です。 11b = VCP/TCP の通常動作。電源投入時に VCP/TCP が有効になります。SPI_ENABLE_DRV が 0 の場合、TCP SW が無効になります。
5-4	予約済み	R	0b	予約済み
3-1	LOCK	R/W	011b	レジスタ設定をロックおよびロック解除します。リストされていないビット設定は効果がありません。 011b = すべてのレジスタをロック解除します。 110b = これらのビット以外のレジスタへの書き込みを無視して設定をロックします。
0	CLR_FLT	R/W	0b	故障をクリア。故障イベントが検出され、故障フラグが設定された後で、最初に CLR_FLT コマンドを発行し、次に別の SPI フレームで ENABLE_DRV コマンドを発行することを推奨します。CLR_FLT コマンドと ENABLE_DRV コマンドが同じ SPI フレーム内で発行されると、CLR_FLT はより優先度が高くなり、故障フラグがすでにラッチされており、デバイスが CLR_FLT を待機している場合、ENABLE_DRV はセットされません。 0b = アクションなし 1b = 故障クリア。0b にセルフクリア。

7.2.3 IC_CTRL3 レジスタ (アドレス = 1Ch) [リセット = 8009h]

IC_CTRL3 を表 7-13 に示します。

概略表に戻ります。

表 7-13. IC_CTRL3 レジスタのフィールドの説明

ビット	フィールド	タイプ	リセット	説明
15	SPI_CRC_EN	R/W	1b	SPI CRC 有効 0b = SPI CRC を無効化。1 つの SPI フレームは 8 ビットコマンド、16 ビットデータです。 1b = SPI CRC を有効化。1 つの SPI フレームは、8 ビットコマンド、16 ビットデータ、8 ビット CRC です。

表 7-13. IC_CTRL3 レジスタのフィールドの説明 (続き)

ビット	フィールド	タイプ	リセット	説明
14	WARN_MODE	R/W	0b	警告 nFAULT モード、警告イベントの nFAULT 応答を制御します 0b = 警告応答の nFAULT 通知なし。ステータス フラグが設定されます。 1b = nFAULT は警告応答のため Low に駆動されます。ステータス フラグが設定されます。
13	予約済み	R	0b	予約済み
12	DIS_SSC	R/W	0b	TI 社内用設計パラメータ: TI から通知を受けない限り、変更は必要ありません。このビットは、デバイスの内部発振器のスペクトラム拡散クロック機能を無効化にします 0b = 通常動作。スペクトラム拡散クロック処理機能を有効化。 1b = TI のデバッグの目的で、拡散スペクトラム クロック処理機能を無効化。
11	予約済み	R	0b	予約済み
10	TCP_EN_DLY	R/W	0b	本デバイスが PWM 非アクティブを検出してから、トリクル チャージ ポンプがアクティブになるまでの遅延時間 (INHx=INLx = Low) 0b = 100us (代表値) 1b = 250us (代表値)
9	DRVOFF_PDSEL_HS	R/W	0b	ハイサイド ゲートドライバの DROVFF プルダウン選択 0b = DRVOFF が High の場合、ハイサイド ゲートドライバ出力 Ghx はセミアクティブ プルダウン (RPDSA_HS) になります。 1b = DRVOFF が High の場合、ハイサイド ゲートドライバ出力 GHx はパッシブ プルダウン (RPD_HS) になります。
8	DRVOFF_PDSEL_LS	R/W	0b	ローサイド ゲートドライバの DROVFF プルダウン選択 0b = DRVOFF が Low の場合、ハイサイド ゲートドライバ出力 GLx はセミアクティブ プルダウン (RPDSA_LS) になります。 1b = DRVOFF が High の場合、ローサイド ゲートドライバ出力 GLx はパッシブ プルダウン (RPD_LS) になります。
7-4	予約済み	R	0b	予約済み
3	OT_LVL	R/W	1b	過熱シャットダウン スレッショルドの選択 0b = グレード 1 モード 1b = グレード 0 モード
2	予約済み	R	0b	予約済み
1-0	OTSD_MODE	R/W	01b	過熱シャットダウン モード 00b = 警告モード 01b = 故障 (シャットダウン) モード 10b = レポートなし。シャットダウンなし。 11b = レポートなし。シャットダウンなし

7.2.4 GD_CTRL1 レジスタ (アドレス = 1Eh) [リセット = 0138h]

GD_CTRL1 を表 7-14 に示します。

概略表に戻ります。

表 7-14. GD_CTRL1 レジスタのフィールドの説明

ビット	フィールド	タイプ	リセット	説明
15	予約済み	R	0b	予約済み

表 7-14. GD_CTRL1 レジスタのフィールドの説明 (続き)

ビット	フィールド	タイプ	リセット	説明
14-12	PWM_MODE	R/W	000b	<p>PWM モード。</p> <p>000b = 6x PWM モード (INHx/INLx)</p> <p>001b = INLx 有効化制御付き 3x PWM モード</p> <p>010b = SPI 有効化制御 (DRVEN_x) を備えた 3x PWM モード。INLx は PWM 制御に影響しません。PHC_OUTEN が 1b の場合、MCU はこのモードを使用して PWM を生成する必要があります。</p> <p>011b = 1x PWM モード (INHx/INLx)</p> <p>100b = 予約済み。</p> <p>101b = SPI ゲート駆動モード。DRV_GHx および DRV_GLx レジスタビットが有効です。</p> <p>110b = 6x PWM モード (INHx/INLx)</p> <p>111b = 6x PWM モード (INHx/INLx)</p>
11	予約済み	R	0b	予約済み
10-9	SGD_MODE	R/W	00b	<p>スマートゲートドライブモード</p> <p>00b = 固定ピーク電流制御を備えたスマートゲートドライブ。TDRVN_D は有効ではなく無視されます。</p> <p>01b = 動的ピーク電流制御機能付きスマートゲートドライブ。TDRVN_D を有効化。</p>
8	SGD_TMP_EN	R/W	1b	<p>スマートゲートドライブの動的な温度制御を有効化にします。</p> <p>0b = SGD 温度制御を無効化します。IDRVp と IDRVn は一定です。</p> <p>1b = SGD 温度制御を有効化。IDRVp (300mA 以上) と IDRVn (600mA 以上) は、DIE_TEMP 情報に基づいて調整されます。IDRVx 調整は、デバイスによって 9ms ごと、または SGD_TMP_EN ビットが 0b から 1b に変化したときに行われます。</p>
7	STP_MODE	R/W	0b	<p>貫通電流保護レポートモード</p> <hr/> <p style="text-align: center;">注</p> <p>PWM_MODE 000b 以外では、STP_MODE は 1b に設定され、それ以外の場合は偽 STP_FLT フラグが通知されません。</p> <hr/> <p>0b = 貫通電流保護を有効化。貫通電流条件の間、ゲートドライブ出力は強制的に Low になります。故障状態が検出されると、SPI 故障フラグがセットされ、nFAULT ピンが Low に駆動されます。PWM_MODE 000b (6xPWM モード) の場合のみ STP_MODE を 0b に設定します。</p> <p>1b = 貫通電流保護が有効になっていますが、通知は実行されません。貫通電流条件の間、ゲートドライブ出力は強制的に Low になります。SPI 障害フラグは設定されず、故障状態が検出されると nFAULT ピンは High のままになります。PWM_MODE 000b 以外では、偽 STP_FLT フラグを通知しないように、STP_MODE を 1b に設定する必要があります。</p>
6	予約済み	R	0b	予約済み
5-3	DEADT	R/W	111b	<p>ゲートドライブデッドタイム</p> <p>000b = 70ns</p> <p>001b = 200ns</p> <p>010b = 300ns</p> <p>011b = 500ns</p> <p>100b = 750ns</p> <p>101b = 1000ns</p> <p>110b = 1500ns</p> <p>111b = 2000ns</p>
2	DEADT_MODE	R/W	0b	<p>デッドタイム挿入モード。</p> <p>0b = デバイス入力 (INHx または INLx) が Low になるとデッドタイムが挿入されます。</p> <p>1b = ゲートドライブ出力 (GHx または GLx) を監視することでデッドタイムが挿入されます。</p>

表 7-14. GD_CTRL1 レジスタのフィールドの説明 (続き)

ビット	フィールド	タイプ	リセット	説明
1-0	DEADT_MODE_6X	R/W	00b	<p>6 PWM モードの場合のみ、デッドタイム違反応答モード。注: 6 PWM モード以外では、DEADT_MODE ビットに関係なくデッドタイムは常に挿入され、MCU へは故障は通知されません。</p> <p>00b = デッドタイム保護を有効化。ゲートドライバ制御信号は、デッドタイム期間中は強制的に Low になります。デッドタイム状態が検出されると、SPI 故障フラグがセットされ、nFAULT ピンが Low に駆動されます。</p> <p>01b = デッドタイム保護は有効化されていますが、通知は実行されません。デッドタイム中は、ゲートドライバの出力は強制的に Low になります。デッドタイム状態が検出されると、SPI 故障フラグは設定されず、nFAULT ピンは High のままです。</p> <p>10b = デッドタイム保護を無効化。デッドタイムは挿入されません。SPI フォルトフラグはセットされず、nFAULT1 ピンは High のままです。これは、DEADT_MODE が 0b (INH または INL の監視) と 1b (Ghx または Glx の監視) の場合の両方に適用されます。</p> <p>11b = デッドタイム保護が有効化され、SPI 故障がセットされていますが、nFAULT 通知は実行されません。デッドタイム中は、ゲートドライバの出力は強制的に Low になります。デッドタイム状態が検出されると、nFAULT ピンは High のまま維持されます。</p>

7.2.5 GD_CTRL2 レジスタ (アドレス = 1Fh) [リセット = 0717h]

GD_CTRL2 を表 7-15 に示します。

[概略表](#)に戻ります。

表 7-15. GD_CTRL2 レジスタのフィールドの説明

ビット	フィールド	タイプ	リセット	説明
15-12	予約済み	R	0b	予約済み
11-8	TDRVP	R/W	0111b	<p>ピーク ソース プルアップ 駆動タイミング</p> <p>0000b = 0.143us 0001b = 0.179us 0010b = 0.321us 0011b = 0.464us 0100b = 0.607us 0101b = 0.750us 0110b = 0.893us 0111b = 1.036us 1000b = 1.321us 1001b = 1.607us 1010b = 1.893us 1011b = 2.179us 1100b = 2.536us 1101b = 2.964us 1110b = 3.393us 1111b = 3.821us</p>

表 7-15. GD_CTRL2 レジスタのフィールドの説明 (続き)

ビット	フィールド	タイプ	リセット	説明
7-4	TDRVN_D	R/W	0001b	ピーク シンク プルダウン事前放電タイミング 0000b = 70ns 0001b = 140ns 0010b = 211ns 0011b = 281ns 0100b = 351ns 0101b = 421ns 0110b = 491ns 0111b = 561ns 1000b = 632ns 1001b = 702ns 1010b = 772ns 1011b = 842ns 1100b = 912ns 1101b = 982ns 1110b = 1053ns 1111b = 1123ns
3-0	TDRVN	R/W	0111b	ピーク シンク プルダウン駆動タイミング。TDRVP を参照

7.2.6 GD_CTRL3 レジスタ (アドレス = 21h) [リセット = 0700h]

GD_CTRL3 を表 7-16 に示します。

[概略表](#)に戻ります。

表 7-16. GD_CTRL3 レジスタのフィールドの説明

ビット	フィールド	タイプ	リセット	説明
15-12	予約済み	R	0b	予約済み
11-8	TDRVN_SDD	R/W	0111b	スマート シャットダウン放電タイミング。TDRVN_D を参照してください
7-6	予約済み	R	0b	予約済み
5-0	IDRVN_SD	R/W	000000b	スマート シャットダウン駆動電流。

7.2.7 GD_CTRL3B レジスタ (アドレス = 22h) [リセット = 0000h]

GD_CTRL3B を表 7-17 に示します。

[概略表](#)に戻ります。

表 7-17. GD_CTRL3B レジスタのフィールドの説明

ビット	フィールド	タイプ	リセット	説明
15-14	予約済み	R	0b	予約済み
13-8	IDRVN_D_H	R/W	000000b	ハイサイド ゲートドライバのピーク シンク プルダウン事前放電電流。 IDRIVE の説明を参照してください
7-6	予約済み	R	0b	予約済み
5-0	IDRVN_D_L	R/W	000000b	ローサイド ゲートドライバのピーク シンク プルダウン事前放電電流。 IDRIVE の説明を参照してください

7.2.8 GD_CTRL4 レジスタ (アドレス = 23h) [リセット = 0000h]

GD_CTRL4 を表 7-18 に示します。

[概略表](#)に戻ります。

表 7-18. GD_CTRL4 レジスタのフィールドの説明

ビット	フィールド	タイプ	リセット	説明
15	PWM1X_COM	R/W	0b	1x PWM 通信制御 0b = 1x PWM モードは同期整流を使用 0b = 1x PWM モードは非同期整流を使用
14	PWM1X_DIR	R/W	0b	1x PWM 方向。1x PWM モードではこのビットは INHC (DIR) 入力と論理和がとられます。
13-12	PWM1X_BRAKE	R/W	00b	1x PWM 出力構成。 00b = 出力は指令された入力に従います 01b = 3 つのローサイド MOSFET をすべてオンにする 10b = 3 つのハイサイド MOSFET のすべてをターンオン 11b = 6 つの MOSFET のすべてをターンオフ (コスト)
11-10	予約済み	R	0b	予約済み
9	IDRVP_CFG	R/W	0b	IDRVP 構成モード 0b = IDRVP レジスタは有効ではなく無視されます。IDRVN が 000000b (0.7mA) ~ 100011b (247mA) の範囲内である場合、IDRVP パラメータを決定するために IBD_RATIO が使用されます。IDRVN が 100100b (600mA) ~ 101100b (2000mA) の場合、IDRVP は IDRVN と同じ設定を使用します。たとえば、IDRVN が 100100b (600mA) に設定されている場合、IDRVP は 100100b (300mA) です。ここで、プルアップ電流は通常プルダウン電流の半分です。 1b = IDRVP レジスタを使用して IDRVP パラメータを決定します。 IDRV_RATIO は無効で無視されます。
8	IHOLD_SEL	R/W	0b	IHOLD プルアップおよびプルダウン電流を選択します。PWM が非アクティブ (ENABLE_DRV が 0b) の間、IHOLD_SEL ビットを設定する必要があります。 0b = IHOLD プルアップ/ダウン 500mA/1000mA (標準値) 1b = IHOLD プルアップ/ダウン 260mA/260mA (標準値)
7-6	予約済み	R	0b	予約済み
5	DRV_GHA	R/W	0b	SPI コマンドで GHA を駆動します。PWM_MODE = 101b (SPI ゲート駆動モード) のみ。このビットは ENABLE_DRV が 1b の場合に有効です。 0b = GHA は Low に駆動されます 1b = GHA は High に駆動されます
4	DRV_GHB	R/W	0b	SPI コマンドで GHB を駆動します。PWM_MODE = 101b (SPI ゲート駆動モード) のみ。このビットは ENABLE_DRV が 1b の場合に有効です。 0b = GHB は Low に駆動されます 1b = GHB は High に駆動されます
3	DRV_GHC	R/W	0b	SPI コマンドで GHC を駆動します。PWM_MODE = 101b (SPI ゲート駆動モード) のみ。このビットは ENABLE_DRV が 1b の場合に有効です。 0b = GHC は Low に駆動されます 1b = GHC は High に駆動されます
2	DRV_GLA	R/W	0b	SPI コマンドで GLA を駆動します。PWM_MODE = 101b (SPI ゲート駆動モード) のみ。このビットは ENABLE_DRV が 1b の場合に有効です。 0b = GLA は Low に駆動されます 1b = GLA は High に駆動されます
1	DRV_GLB	R/W	0b	SPI コマンドで GLB を駆動します。PWM_MODE = 101b (SPI ゲート駆動モード) のみ。このビットは ENABLE_DRV が 1b の場合に有効です。 0b = GLB は Low に駆動されます 1b = GLB は High に駆動されます
0	DRV_GLC	R/W	0b	SPI コマンドで GLC を駆動します。PWM_MODE = 101b (SPI ゲート駆動モード) のみ。このビットは ENABLE_DRV が 1b の場合に有効です。 0b = GLC は Low に駆動されます 1b = GLC は High に駆動されます

7.2.9 GD_CTRL5 レジスタ (アドレス = 24h) [リセット = 0007h]

GD_CTRL5 を表 7-19 に示します。

[概略表](#)に戻ります。

表 7-19. GD_CTRL5 レジスタのフィールドの説明

ビット	フィールド	タイプ	リセット	説明
15-3	予約済み	R	0b	予約済み
2	DRVEN_A	R/W	1b	DRVEN_A = 0 は、シャットダウンシーケンスなしで、GHA と GLA をアクティブプルダウンにより強制的に Low にします。このビットは、すべての PWM_MODE 設定で有効です。このビットは ENABLE_DRV が 1b の場合に有効です。 0b = GHA と GLA はアクティブにプルダウンされます (Low)。 ENABLE_DRV はこのビットの影響を受けません。 1b = 影響なし。GHA と GLA は、PWM_MODE の設定に応じて、通常制御されます。
1	DRVEN_B	R/W	1b	DRVEN_B = 0 は、シャットダウンシーケンスなしで、GHB と GLB をアクティブプルダウンにより強制的に Low にします。このビットは、すべての PWM_MODE 設定で有効です。このビットは ENABLE_DRV が 1b の場合に有効です。 0b = GHB と GLB はアクティブにプルダウンされます (Low)。 ENABLE_DRV はこのビットの影響を受けません。 1b = 影響なし。GHB と GLB は、PWM_MODE の設定に応じて、通常制御されます。
0	DRVEN_C	R/W	1b	DRVEN_C = 0 は、シャットダウンシーケンスなしで、GHC と GLC をアクティブプルダウンにより強制的に Low にします。このビットは、すべての PWM_MODE 設定で有効です。このビットは ENABLE_DRV が 1b の場合に有効です。 0b = GHC と GLC はアクティブにプルダウンされます (Low)。 ENABLE_DRV はこのビットの影響を受けません。 1b = 影響なし。GHC と GLC は、PWM_MODE の設定に応じて、通常制御されます。

7.2.10 GD_CTRL6 レジスタ (アドレス = 25h) [リセット = 0000h]

GD_CTRL6 を表 7-20 に示します。

[概略表](#)に戻ります。

表 7-20. GD_CTRL6 レジスタのフィールドの説明

ビット	フィールド	タイプ	リセット	説明
15-14	予約済み	R	0b	予約済み
13-8	IDRVP_H	R/W	000000b	ハイサイドピークソースプルアップ電流。IDRVP_H は IDRVP_CFG = 1b の場合に有効です。IDRVP_H は無効であり、IDRVP_CFG = 0b の場合、無視されます。
7-6	予約済み	R	0b	予約済み
5-0	IDRVP_L	R/W	000000b	ローサイドピークソースプルアップ電流 IDRVP_L は、IDRVP_CFG = 1b の場合に有効です。IDRVP_H は無効であり、IDRVP_CFG = 0b の場合、無視されます。

7.2.11 GD_CTRL7 レジスタ (アドレス = 26h) [リセット = 0000h]

GD_CTRL7 を表 7-21 に示します。

[概略表](#)に戻ります。

表 7-21. GD_CTRL7 レジスタのフィールドの説明

ビット	フィールド	タイプ	リセット	説明
15-14	IDRV_RATIO_H	R/W	00b	<p>ハイサイド IDRVP と IDRVN 比。IDRVP_RATIO_H は、IDRVP_CFG = 0b、かつ IDRVN_H の範囲が 00000b (0.7mA) ~ 100011b (標準 247mA) の場合に有効です。IDRVP_RATIO_H が 10010b (600mA) 以上の設定の場合、IDRIVE_RATIO_H はゲートドライバの性能に影響を与えません。IDRVP_CFG = 1b の場合、IDRVP_RATIO_H は無効であり、無視されます。</p> <p>00b = IDRVP is IDRVN x 1 01b = IDRVP is IDRVN x 0.75 10b = IDRVP is IDRVN x 0.5 11b = IDRVP is IDRVN x 0.25</p>
13-8	IDRVN_H	R/W	000000b	<p>ハイサイド ピークシンク ブルダウン電流。電気的特性表の IDRVN パラメータを参照してください。</p>
7-6	IDRV_RATIO_L	R/W	00b	<p>ローサイド IDRVP と IDRVN 比。IDRV_RATIO_L は、IDRVP_CFG = 0b、かつ IDRVN_H の範囲が 00000b (0.7mA) ~ 100011b (標準 247mA) の場合に有効です。IDRIVE_RATIO_L が 100100b (600mA) 以上の設定の場合、IDRIVE_RATIO_H はゲートドライバの性能に影響を与えません。IDRVP_CFG = 1b の場合、IDRV_RATIO_L は無効であり、無視されます。</p> <p>00b = IDRVP is IDRVN x 1 01b = IDRVP is IDRVN x 0.75 10b = IDRVP is IDRVN x 0.5 11b = IDRVP is IDRVN x 0.25</p>
5-0	IDRVN_L	R/W	000000b	<p>ローサイド ピークシンク ブルダウン電流。電気的特性表の IDRVN パラメータを参照してください。</p>

7.2.12 CSA_CTRL (アドレス = 29h) [リセット = 0000h]

CSA_CTRL を表 7-22 に示します。

概略表に戻ります。

表 7-22. CSA_CTRL レジスタ フィールドの説明

ビット	フィールド	タイプ	リセット	説明
15	AREF_DIV	R/W	0b	<p>VREF の分割比</p> <p>0b = 1/2 1b = 1/8</p>
14-12	予約済み	R	0b	予約済み
11-8	CSA_GAIN_A	R/W	0000b	<p>SOA の CSA ゲイン。GAIN は PWM 動作中に更新できます。未定義の設定 (1001b ~ 1111b) は 40 です。</p> <p>0000b = 5 0001b = 10 0010b = 12 0011b = 16 0100b = 20 0101b = 23 0110b = 25 0111b = 30 1000b = 40</p>

表 7-22. CSA_CTRL レジスタ フィールドの説明 (続き)

ビット	フィールド	タイプ	リセット	説明
7-4	CSA_GAIN_B	R/W	0000b	SOB の CSA ゲイン。GAIN は PWM 動作中に更新できます。未定義の設定 (1001b ~ 1111b) は 40 です。 0000b = 5 0001b = 10 0010b = 12 0011b = 16 0100b = 20 0101b = 23 0110b = 25 0111b = 30 1000b = 40
3-0	CSA_GAIN_C	R/W	0000b	SOC の CSA ゲイン。GAIN は PWM 動作中に更新できます。未定義の設定 (1001b ~ 1111b) は 40 です。 0000b = 5 0001b = 10 0010b = 12 0011b = 16 0100b = 20 0101b = 23 0110b = 25 0111b = 30 1000b = 40

7.2.13 MON_CTRL1 レジスタ (アドレス = 2Bh) [リセット = 4002h]

MON_CTRL1 を表 7-23 に示します。

概略表に戻ります。

表 7-23. MON_CTRL1 レジスタのフィールドの説明

ビット	フィールド	タイプ	リセット	説明
15-14	VDRAIN_OV_LVL	R/W	01b	VDRAIN 過電圧スレッシュホールド レベル 00b = 29.5V (標準値) 01b = 34.5V (標準値) 10b = 53.5V (標準値) 11b = 53.5V (標準値)
13	VDRAIN_MON_MODE	R/W	0b	低電圧と過電圧のモニタ用 VDRAIN モニタ モード 0b = 警告モード 1b = 故障モード
12	BST_OV_MODE	R/W	0b	BST ピンの過電圧監視モード 0b = 警告モード 1b = 故障モード
11	BST_UV_LATCH	R/W	0b	BST ピン低電圧ラッチ モード 0b = BST_UV はリアルタイム監視です。VBST が VBST_UV スレッシュホールドを超えると、BST_UV は 0b にクリアされます。BST_UV_MODE は無視されます。 1b = 低電圧条件が検出されると、BST_UV がラッチされます。
10	BST_UV_MODE	R/W	0b	BST ピン監視モード。BST_UV_LATCH が 1b の場合、BST_UV_MODE が警告モードまたは故障モードを決定します。BST_UV_LATCH レジスタ ビットを参照してください。 0b = 警告モード 1b = 故障モード
9	BST_UV_LVL	R/W	0b	BST ピンの低電圧スレッシュホールド レベル V_{BST_UV} 0b = 4.2V (標準値) 1b = 7.2V (標準値)

表 7-23. MON_CTRL1 レジスタのフィールドの説明 (続き)

ビット	フィールド	タイプ	リセット	説明
8	DVDD_OV_MODE	R/W	0b	過電圧監視の DVDD 監視モード 0b = 警告モード 1b = 故障モード
7	GVDD_OV_MODE	R/W	0b	過電圧監視の GVDD 監視モード 0b = 警告モード 1b = 故障モード
6	GVDD_UV_MODE	R/W	0b	低電圧監視の GVDD 監視モード 0b = 警告モード 1b = 故障モード
5	VCP_OV_MODE	R/W	0b	過電圧監視の VCP 監視モード 0b = 警告モード 1b = 故障モード
4	VCP_UV_MODE	R/W	0b	低電圧監視の VCP 監視モード 0b = 警告モード 1b = 故障モード
3	PVDD_UVW_LVL	R/W	0b	PVDD UV 警告スレッシュホールド レベル
2-1	PVDD_OV_LVL	R/W	01b	PVDD OV スレッシュホールド レベル
0	PVDD_OV_MODE	R/W	0b	PVDD OV スレッシュホールド監視モード 0b = 警告モード 1b = 故障モード

7.2.14 MON_CTRL2 レジスタ (アドレス = 2Ch) [リセット = 1101h]

MON_CTRL2 を表 7-24 に示します。

概略表に戻ります。

表 7-24. MON_CTRL2 レジスタのフィールドの説明

ビット	フィールド	タイプ	リセット	説明
15-14	VDS_MODE	R/W	00b	VDS 過電流モード 00b = 警告モード。 01b = 故障モード。 10b = 予約済み 11b = レポートなし。シャットダウンなし。
13-11	VDS_BLK	R/W	010b	VDS 過電流ブランキング時間
10-8	VDS_DEG	R/W	001b	VDS 過電流デグリッチ時間
7-6	VGS_MODE	R/W	00b	VGS モニタ モード 00b = 警告モード。 01b = 故障モード。 10b = 予約済み 11b = レポートなし。シャットダウンなし。
5-3	VGS_BLK	R/W	000b	VGS 監視ブランキング時間
2-0	VGS_DEG	R/W	001b	VGS 監視デグリッチ時間

7.2.15 MON_CTRL3 レジスタ (アドレス = 2Dh) [リセット = 003Bh]

MON_CTRL3 を表 7-25 に示します。

概略表に戻ります。

表 7-25. MON_CTRL3 レジスタのフィールドの説明

ビット	フィールド	タイプ	リセット	説明
15-9	予約済み	R	0b	予約済み
8	VGS_LVL	R/W	0b	INLx/INHx = High のときのゲート電圧監視スレッショルドレベル。 V _{GS_LVL_H} 0b = 5.7V (標準値) 1b = 7.7V (標準値)
7-6	SNS_OCP_MODE	R/W	00b	V _{SENSE} 過電流保護の監視モード (Rshunt 監視) 00b = 警告モード。 01b = 故障モード。 10b = 予約済み 11b = レポートなし。シャットダウンなし。
5-3	SNS_OCP_LVL	R/W	111b	V _{SENSE} 過電流保護のスレッショルド電圧 (Rshunt 監視) 000b = 50mV (標準値) 001b = 75mV (標準値) 010b = 100mV (標準値) 011b = 125mV (標準値) 100b = 150mV (標準値) 101b = 200mV (標準値) 110b = 300mV (標準値) 111b = 500mV (標準値)
2	予約済み	R	0b	予約済み
1-0	SNS_OCP_DEG	R/W	11b	V _{SENSE} 過電流保護のデグリッチ時間 (Rshunt 監視) 00b = 2.0us (代表値) 01b = 4.0us (代表値) 10b = 6.0us (代表値) 11b = 10.0us (代表値)

7.2.16 MON_CTRL4 レジスタ (アドレス = 2Eh) [リセット = 0000h]

MON_CTRL4 を表 7-26 に示します。

概略表に戻ります。

表 7-26. MON_CTRL4 レジスタのフィールドの説明

ビット	フィールド	タイプ	リセット	説明
15-6	予約済み	R	0b	予約済み
5	WDT_FLT_MODE	R/W	0b	ウォッチドッグ時間故障モード 0b = nFAULT で通知。ゲートドライバはシャットダウンしません。 1b = nFAULT で通知。ゲートドライバ シャットダウン。
4	WDT_CNT	R/W	0b	ウォッチドッグ時間故障カウント 0b = 1 回の WDT 障害によりステータス フラグが報告され、nFAULT1 ピンが Low にアサートされます。 1b = 3 回連続する故障通知ステータス フラグ、nFAULT ピンが Low にアサートされます。3 つの故障が連続して検出されると、内部カウンタは 0 にクリアされます。WDT_EN が 0b にクリアされていれば、内部カウンタもクリアできます。
3	WDT_MODE	R/W	0b	ウォッチドッグ時間モード 0b = 有効な読み取りアクセスによって、ウォッチドッグ タイマがリセットされます 1b = SPI_TEST への有効な書き込みアクセスは、ウォッチドッグ タイマをリセットします

表 7-26. MON_CTRL4 レジスタのフィールドの説明 (続き)

ビット	フィールド	タイプ	リセット	説明
2-1	WDT_W	R/W	00b	ウォッチドッグ タイマ ウィンドウ t_{WDL} (下側ウィンドウ) および t_{WDU} (上側ウィンドウ) 00b = t_{WDL} 0.5ms t_{WDU} 10ms 01b = t_{WDL} 1ms t_{WDU} 20ms 10b = t_{WDL} 2ms t_{WDU} 40ms 11b = t_{WDL} 2ms t_{WDU} 40ms
0	WDT_EN	R/W	0b	ウォッチドッグ時間有効化 0b = ウォッチドッグ タイマを無効化。 1b = ウォッチドッグ タイマを有効化。

7.2.17 SPI_TEST (アドレス = 36h) [リセット = 0000h]

SPI_TEST を表 7-27 に示します。

概略表に戻ります。

表 7-27. SPI_TEST レジスタのフィールドの説明

ビット	フィールド	タイプ	リセット	説明
15-0	SPI_TEST	R/W	0000000000 0000000b	SPI テストレジスタ。このレジスタへの書き込みアクセスはデバイスの動作に影響しません。

7.2.18 OTP_USR レジスタ (アドレス = 48h) [リセット = 0000h]

OTP_USR を表 7-28 に示します。

概略表に戻ります。

表 7-28. OTP_USR レジスタ フィールドの説明

ビット	フィールド	タイプ	リセット	説明
15-5	予約済み	R	0b	予約済み
4	OTP_USR_P_VER	R/W	0b	ユーザー OTP プログラムのメモリ検証を有効化します。ユーザー OTP がユーザーによってプログラムされた後に、このビットが使用されます。MCU は、このビットがデバイスによって 0 にクリアされるまで待機し、その後 MCU は検証結果を OTP_USR_CRC_FLT をチェックする必要があります。OTP_USR_PRG と OTP_USR_P_VER を同時に 1b に設定することはできません。 0b = ユーザー OTP 検証は非アクティブです 1b = ユーザー OTP 検証が有効でアクティブです。デバイスは CRC を自動的に実行し、ユーザー OTP 検証が失敗した場合、OTP_USR_CRC_FLT ステータスビットは 1b に設定されます。
3-1	OTP_USR_P_ACC	R/W	000b	ユーザー OTP プログラムとユーザー OTP 検証のアクセス制御。OTP_USR_PRG ビットの書き込みアクセスは、シーケンスに 0x2、0x1、0x4 の値が書き込まれない限り利用できません。その他の未定義の値はすべて無視され、内部シーケンス ロジックはリセットされます。シーケンス値が受け付けられると、デバイスは読み取り 0x7 を返します。デバイスがシーケンスを受け付けた後 (読み取り = 0x7)、このレジスタへの書き込みアクセス (0x2、0x1、0x4 を含む) はシーケンス ロジック (読み取り = 0x0) をリセットします。 000b = シーケンス ロジックがリセットされている場合は、返されたデータを読み取ります。 001b = シーケンスに入力される 2 番目のデータ 010b = シーケンスに入力される最初のデータ 100b = シーケンスに入力される 3 番目のデータ 111b = デバイスがシーケンス コマンドを受け付け、OTP_USR_PRG への書き込みアクセスが許可されている場合は、返されたデータを読み取ります。

表 7-28. OTP_USR レジスタ フィールドの説明 (続き)

ビット	フィールド	タイプ	リセット	説明
0	OTP_USR_PRG	W	0b	<p>ユーザー OTP をプログラム。MCU がビットを 1 に設定すると、OTP プログラムが有効になります。デバイスによってビットが 0 にクリアされるまで MCU は待機します。OTP_USR_PRG と OTP_USR_P_VER を同時に 1b に設定することはできません。OTP_USR_PRG が 1 に設定されている場合、以下の SPI レジスタ ビットを適宜設定します。ENABLE_DRV = 0、ADC_EN = 0、ADC_EN2 = 0、PWSPI_EN = 0、WDT_EN = 0、VCP_MODE = 11、CLKMON_EN = 0、DRVEN_A = 0、DRVEN_B = 0、CSA_EN = 0、GVDD_MODE = 1。</p> <p>0b = ユーザー OTP プログラムは非アクティブです。 1b = ユーザー OTP プログラムは有効でアクティブです。</p>

8 アプリケーションと実装

注

以下のアプリケーション情報は、テキサス・インスツルメンツの製品仕様に含まれるものではなく、テキサス・インスツルメンツはその正確性も完全性も保証いたしません。個々の目的に対する製品の適合性については、お客様の責任で判断していただくことになります。お客様は自身の設計実装を検証しテストすることで、システムの機能を確認する必要があります。

8.1 アプリケーション情報

DRV8334-Q1 は、主に 3 相ブラシレス DC モーター制御のアプリケーションで使用されます。「[セクション 8.2](#)」セクションの設計手順では、DRV8334-Q1 デバイスの使用方法と設定方法を中心に説明します。

8.2 代表的なアプリケーション

8.2.1 48 ピンパッケージを使用した代表的なアプリケーション

図は、DRV8334-Q1 48 ピン パッケージの代表的なアプリケーション図を示しています。



図 8-1. DRV8334-Q1 の代表的なアプリケーション図

8.2.1.1 外付け部品

「外付け部品」には、推奨外付け部品が一覧表示されます。以下に示す容量は、公称条件における実効容量と見なされます。これらの部品を選択するときは、DC ディレーティングの影響を考慮してください。

表 8-1. 外付け部品 (48 ピンパッケージ)

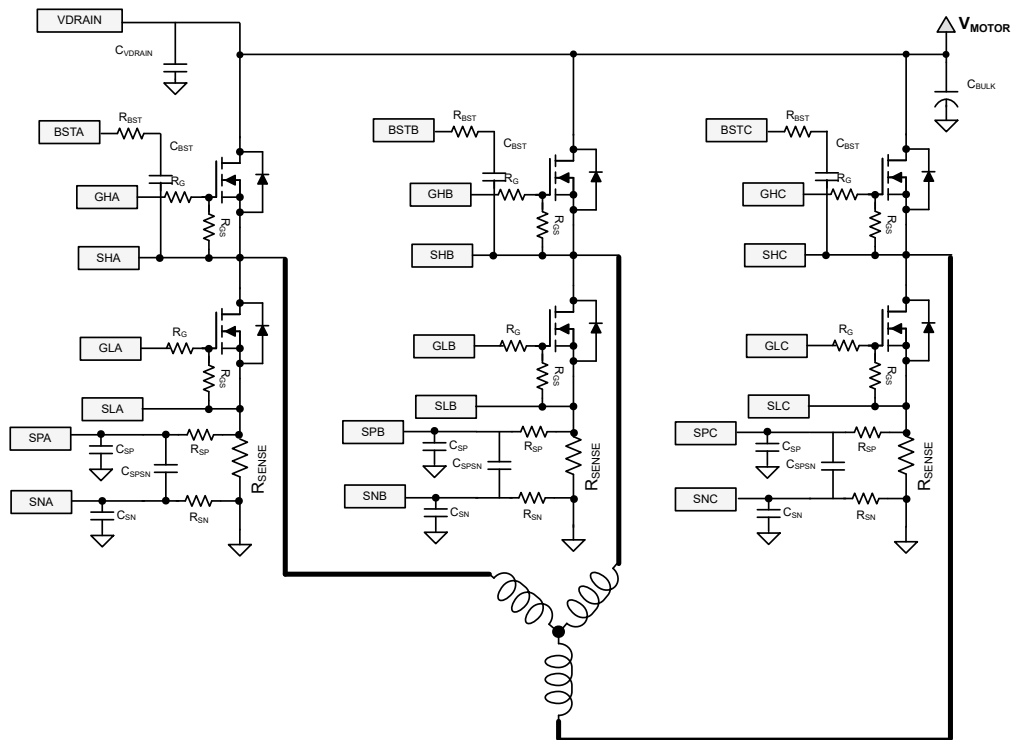
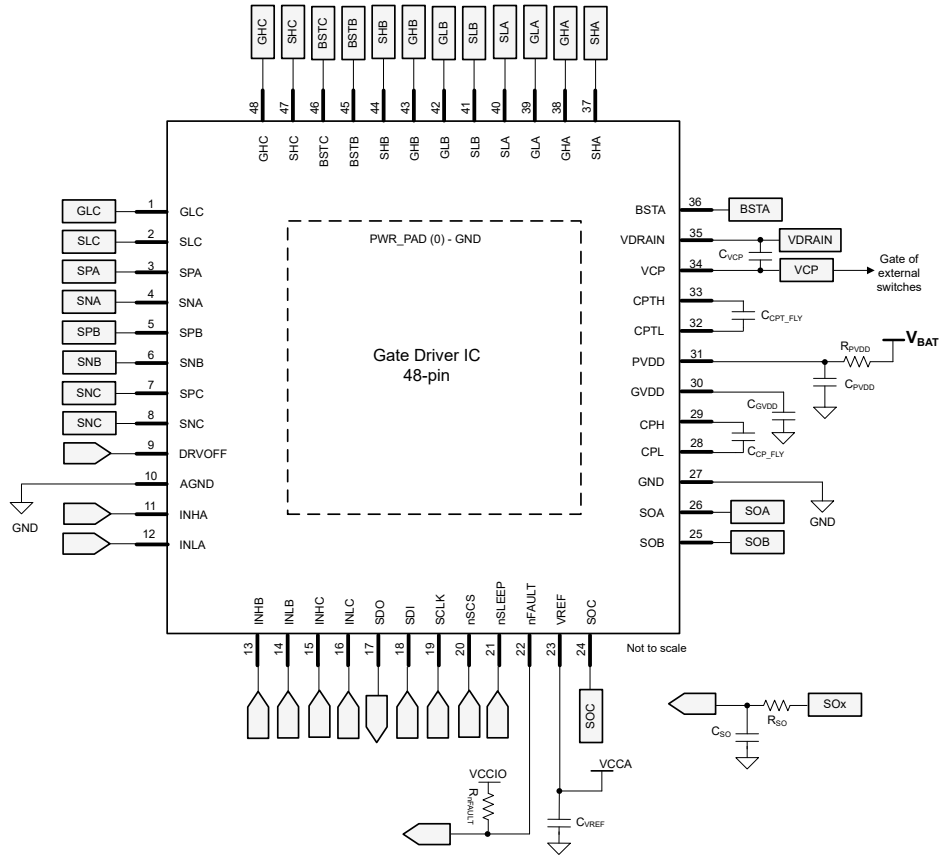
部品	PIN1	PIN2	推奨
R _{PVDD}	V _{BAT}	PVDD	オプション: 1Ω 以下の直列抵抗
C _{PVDD}	PVDD	GND	PVDD 定格の 10μF セラミックコンデンサ。
C _{GVDD}	GVDD	GND	GVDD 定格の 10μF セラミックコンデンサ。
C _{CP_FLY}	CPH	CPL	GVDD 電圧定格の 1.0μF セラミックコンデンサ
C _{CPT_FLY}	CPTH	CPTL	GVDD 電圧定格の 1.0μF セラミックコンデンサ
C _{VCP}	VCP	VDRAIN	VCP 電圧定格の 1.0μF セラミックコンデンサ
R _{nFAULT}	VCCIO	nFAULT	10kΩ は、MCU I/O 電源をプルアップしました
C _{VREF}	VREF	GND	VREF 定格のセラミックコンデンサ
C _{BULK}	V _{MOTOR}	GND	100μF - 1000μF は V _{MOTOR} 定格です。システム構成に応じて異なります
C _{VDRAIN}	VDRAIN	GND	VDRAIN 定格 1μF
C _{BST}	BSTx	SHx	外部 MOSFET Q _g の合計ゲート電荷に応じて、BSTx と SHx 間に 1.0μF、20V のセラミックコンデンサを配置します。C _{BST} > 20X Q _g /(V _{GHx} -V _{SHx})
R _{BST}	BSTx	SHx	オプション: BSTx と Shx の間に 2Ω の直列抵抗を接続することで、SHx ピンに大きな負の過渡電圧が発生した場合に C _{BST} の過充電を防止します。
R _G	GHx, GLx	外部 MOSFET のゲート	オプション: GHx/GLx と外部 MOSFET のゲートの間に 3Ω の直列抵抗。
R _{GS}	GHx, GLx	外部 MOSFET のソース	外部 MOSFET の GHx/GLx とソースの間の 100kΩ プルダウン抵抗。
R _{SENSE}	SPX	SNX	電流検出アンプ用の 0.5mΩ シャント抵抗。システム設計パラメータ。
R _{SO}	MCU ADC	SOx	電流センスアンプ出力フィルタ用 160Ω。
C _{SO}	MCU ADC	GND	電流センスアンプの出力フィルタ用の AREF 定格 470pF セラミックコンデンサ
R _{SP} , R _{SN}	SPx/SNx	R _{SENSE}	オプション: 電流センスアンプ入力フィルタ用 10Ω。
C _{SPSN}	SPX	SNX	オプション: 電流センスアンプ入力フィルタ用 1nF セラミックコンデンサ。
C _{SP} , C _{SN}	SPx/SNx	GND	オプション: 電流センスアンプ入力フィルタ用 1nF セラミックコンデンサ。

8.2.2 アプリケーション曲線



図 8-2. デバイス パワーアップ

8.3 レイアウト

8.3.1 レイアウトのガイドライン

- GHx, SHx, GLx, SLx のパターンの長さやインピーダンスを最小化します。寄生インダクタンスを最小化するため、できるだけ少数のビアを使用します。TI は、寄生抵抗を最小限に抑えるため、デバイスピンから離して配線した直後にこれらのトレース幅を広げることを推奨しています。
- BSTx コンデンサは IC のピンの近くに配置します
- CPH/CPL フライイング コンデンサは、デバイスのピンにできるだけ近づけて配置します
- これらの PVDD コンデンサは、PVDD のピンの近くに配置します
- チャージポンプに安定したスイッチング電流を供給するために、VDRAIN コンデンサを VDRAIN ピンの近くに配置します。
- 外部 MOSFET 上の高電流パスをバイパスするために、追加のバルク容量が必要です。このバルク容量は、外部 MOSFET を通過する高電流パスの長さを最小化するように配置されています。接続用の金属パターンはできる限り幅広くし、PCB の層間を多数のビアで接続します。これらの手法により、インダクタンスが最小限に抑えられ、バルクコンデンサが高電流を伝達できるようになります。
- VDS を正確に検出するため、SLx ピンを GND に直接接続しないで MOSFET ソースに接続します。

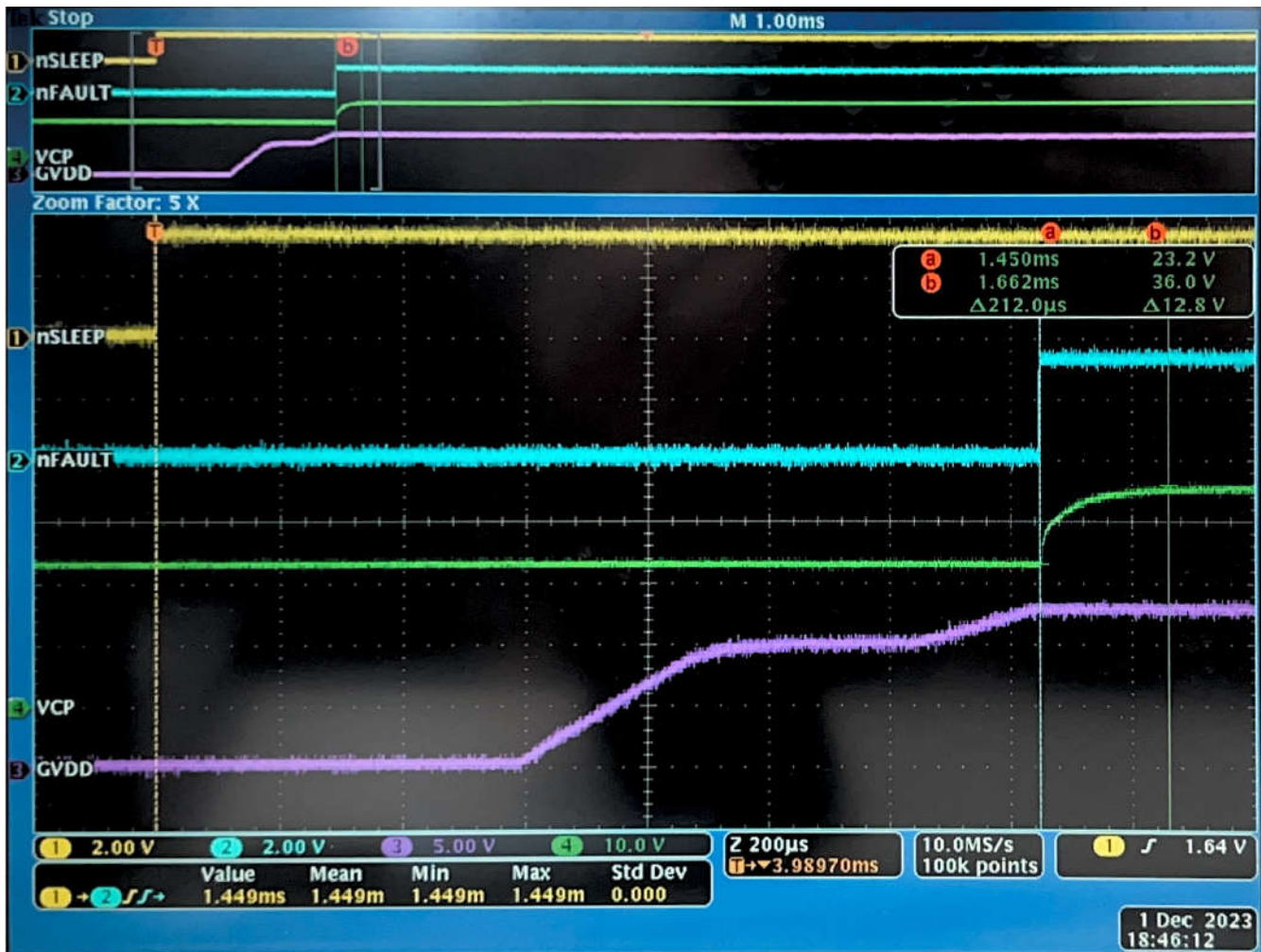
- SNX/SPX ピンは、センス抵抗からデバイスに並列に配線します。フィルタリング後のノイズ結合を最小限に抑えるため、デバイスのピンの近くにフィルタコンポーネントを配置します。最高の CSA 精度を実現するには、SNX/SPX が GND プレーンから離れていることを確認してください。VREF と GND の間にあるバイパスコンデンサは、デバイスピンに近づけて配置します。
- 露出したパッドは、電気的なグラウンドではなく、放熱のために使用され、GND/AGND ピンに対してハイインピーダンスに接続されます。そのため、露出したパッドを最良のサーマル GND に接続し、GND/AGND ピンを MCU リファレンス GND に接続することを推奨します。

8.3.2 レイアウト例

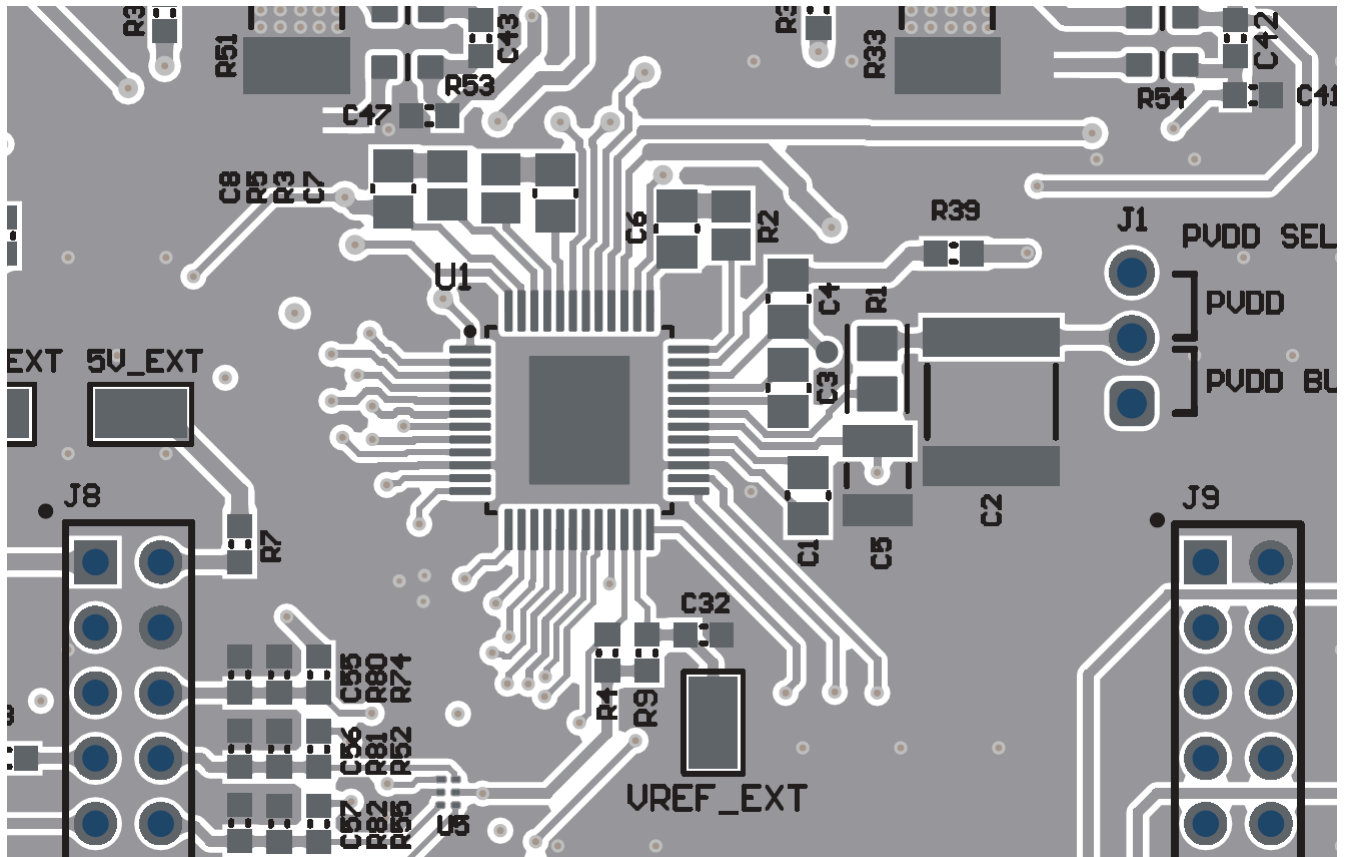

9 デバイスおよびドキュメントのサポート

9.1 ドキュメントのサポート

9.1.1 関連資料

- テキサス・インスツルメンツ、『スマート ゲートドライブの理解 (Rev. D)』アプリケーション レポート
- テキサス・インスツルメンツ、『ブラシレス DC モータドライブの考慮事項および選択ガイド (Rev. A)』アプリケーション レポート
- テキサス・インスツルメンツ、『モーター アプリケーションでのハイサイドおよび 3 相アインレータ MOSFET 回路の設計』アプリケーション ノート
- テキサス・インスツルメンツ、『モータドライブの基板レイアウトのベスト プラクティス (Rev. B)』アプリケーション ノート
- テキサス・インスツルメンツ、『熱特性強化型パッケージ PowerPAD™』アプリケーション レポート
- テキサス・インスツルメンツ、『PowerPAD™ 入門』アプリケーション レポート
- テキサス・インスツルメンツ、『MSP430 を使用するセンサ付き 3 相 BLDC モータ制御』アプリケーション レポート
- テキサス・インスツルメンツ、『BLDC モータを使用する電動自転車のハードウェア設計の考慮事項』アプリケーション レポート

9.2 ドキュメントの更新通知を受け取る方法

ドキュメントの更新についての通知を受け取るには、www.tij.co.jp のデバイス製品フォルダを開いてください。右上の [アラートを受け取る] をクリックして登録すると、変更されたすべての製品情報に関するダイジェストを毎週受け取ることができます。変更の詳細については、修正されたドキュメントに含まれている改訂履歴をご覧ください。

9.3 サポート・リソース

テキサス・インスツルメンツ E2E™ サポート・フォーラムは、エンジニアが検証済みの回答と設計に関するヒントをエキスパートから迅速かつ直接得ることができる場所です。既存の回答を検索したり、独自の質問をしたりすることで、設計に必要な支援を迅速に得ることができます。

リンクされているコンテンツは、各寄稿者により「現状のまま」提供されるものです。これらはテキサス・インスツルメンツの仕様を構成するものではなく、必ずしもテキサス・インスツルメンツの見解を反映したものではありません。テキサス・インスツルメンツの使用条件を参照してください。

9.4 商標

テキサス・インスツルメンツ E2E™ is a trademark of Texas Instruments.

すべての商標は、それぞれの所有者に帰属します。

9.5 静電気放電に関する注意事項



この IC は、ESD によって破損する可能性があります。テキサス・インスツルメンツは、IC を取り扱う際には常に適切な注意を払うことを推奨します。正しい取り扱いおよび設置手順に従わない場合、デバイスを破損するおそれがあります。

ESD による破損は、わずかな性能低下からデバイスの完全な故障まで多岐にわたります。精密な IC の場合、パラメータがわずかに変化するだけで公表されている仕様から外れる可能性があるため、破損が発生しやすくなっています。

9.6 用語集

テキサス・インスツルメンツ用語集 この用語集には、用語や略語の一覧および定義が記載されています。

10 改訂履歴

資料番号末尾の英字は改訂を表しています。その改訂履歴は英語版に準じています。

Changes from Revision * (May 2023) to Revision A (February 2026)	Page
• DRV8334ERGZ の注文用型番を追加。.....	73
• DRV8334QRGZ のデバイス ステータスを「量産データ」に更新.....	73

11 メカニカル、パッケージ、および注文情報

以降のページには、メカニカル、パッケージ、および注文に関する情報が記載されています。この情報は、指定のデバイスに使用できる最新のデータです。このデータは、予告なく、このドキュメントを改訂せずに変更される場合があります。本データシートのブラウザ版を使用されている場合は、画面左側の説明をご覧ください。

PACKAGING INFORMATION

Orderable part number	Status (1)	Material type (2)	Package Pins	Package qty Carrier	RoHS (3)	Lead finish/ Ball material (4)	MSL rating/ Peak reflow (5)	Op temp (°C)	Part marking (6)
DRV8334EPHPRQ1	Active	Production	HTQFP (PHP) 48	1000 LARGE T&R	Yes	NIPDAU	Level-3-260C-168 HR	-40 to 150	DRV8334E
DRV8334ERGZRQ1	Active	Production	VQFN (RGZ) 48	4000 LARGE T&R	Yes	NIPDAU	Level-3-260C-168 HR	-40 to 150	DRV8334 ERGZ Q1
DRV8334QPHPRQ1	Active	Production	HTQFP (PHP) 48	1000 LARGE T&R	Yes	NIPDAU	Level-3-260C-168 HR	-40 to 125	DRV8334Q
DRV8334QRGZRQ1	Active	Production	VQFN (RGZ) 48	4000 LARGE T&R	Yes	NIPDAU	Level-3-260C-168 HR	-40 to 125	DRV8334 QRGZ Q1

(1) **Status:** For more details on status, see our [product life cycle](#).

(2) **Material type:** When designated, preproduction parts are prototypes/experimental devices, and are not yet approved or released for full production. Testing and final process, including without limitation quality assurance, reliability performance testing, and/or process qualification, may not yet be complete, and this item is subject to further changes or possible discontinuation. If available for ordering, purchases will be subject to an additional waiver at checkout, and are intended for early internal evaluation purposes only. These items are sold without warranties of any kind.

(3) **RoHS values:** Yes, No, RoHS Exempt. See the [TI RoHS Statement](#) for additional information and value definition.

(4) **Lead finish/Ball material:** Parts may have multiple material finish options. Finish options are separated by a vertical ruled line. Lead finish/Ball material values may wrap to two lines if the finish value exceeds the maximum column width.

(5) **MSL rating/Peak reflow:** The moisture sensitivity level ratings and peak solder (reflow) temperatures. In the event that a part has multiple moisture sensitivity ratings, only the lowest level per JEDEC standards is shown. Refer to the shipping label for the actual reflow temperature that will be used to mount the part to the printed circuit board.

(6) **Part marking:** There may be an additional marking, which relates to the logo, the lot trace code information, or the environmental category of the part.

Multiple part markings will be inside parentheses. Only one part marking contained in parentheses and separated by a "-" will appear on a part. If a line is indented then it is a continuation of the previous line and the two combined represent the entire part marking for that device.

Important Information and Disclaimer:The information provided on this page represents TI's knowledge and belief as of the date that it is provided. TI bases its knowledge and belief on information provided by third parties, and makes no representation or warranty as to the accuracy of such information. Efforts are underway to better integrate information from third parties. TI has taken and continues to take reasonable steps to provide representative and accurate information but may not have conducted destructive testing or chemical analysis on incoming materials and chemicals. TI and TI suppliers consider certain information to be proprietary, and thus CAS numbers and other limited information may not be available for release.

In no event shall TI's liability arising out of such information exceed the total purchase price of the TI part(s) at issue in this document sold by TI to Customer on an annual basis.

OTHER QUALIFIED VERSIONS OF DRV8334-Q1 :

- Catalog : [DRV8334](#)

NOTE: Qualified Version Definitions:

- Catalog - TI's standard catalog product

TAPE AND REEL INFORMATION

QUADRANT ASSIGNMENTS FOR PIN 1 ORIENTATION IN TAPE

*All dimensions are nominal

Device	Package Type	Package Drawing	Pins	SPQ	Reel Diameter (mm)	Reel Width W1 (mm)	A0 (mm)	B0 (mm)	K0 (mm)	P1 (mm)	W (mm)	Pin1 Quadrant
DRV8334EPHRQ1	HTQFP	PHP	48	1000	330.0	16.4	9.6	9.6	1.5	12.0	16.0	Q2
DRV8334ERGZRQ1	VQFN	RGZ	48	4000	330.0	16.4	7.3	7.3	1.1	12.0	16.0	Q2
DRV8334QPHPRQ1	HTQFP	PHP	48	1000	330.0	16.4	9.6	9.6	1.5	12.0	16.0	Q2
DRV8334QRGZRQ1	VQFN	RGZ	48	4000	330.0	16.4	7.3	7.3	1.1	12.0	16.0	Q2

TAPE AND REEL BOX DIMENSIONS

*All dimensions are nominal

Device	Package Type	Package Drawing	Pins	SPQ	Length (mm)	Width (mm)	Height (mm)
DRV8334EPHPRQ1	HTQFP	PHP	48	1000	336.6	336.6	31.8
DRV8334ERGZRQ1	VQFN	RGZ	48	4000	367.0	367.0	38.0
DRV8334QPHPRQ1	HTQFP	PHP	48	1000	336.6	336.6	31.8
DRV8334QRGZRQ1	VQFN	RGZ	48	4000	367.0	367.0	38.0

GENERIC PACKAGE VIEW

RGZ 48

VQFN - 1 mm max height

7 x 7, 0.5 mm pitch

PLASTIC QUADFLAT PACK- NO LEAD

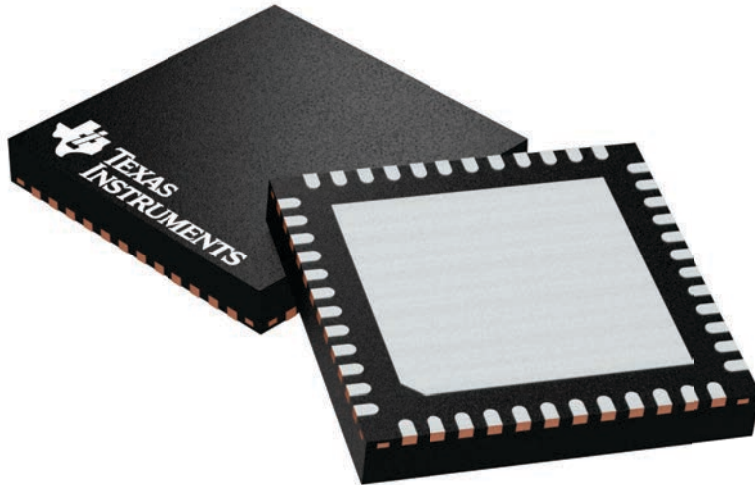

Images above are just a representation of the package family, actual package may vary.
Refer to the product data sheet for package details.

4224671/A

RGZ0048M

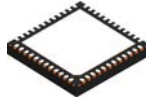

PACKAGE OUTLINE

VQFN - 1 mm max height

PLASTIC QUAD FLATPACK - NO LEAD

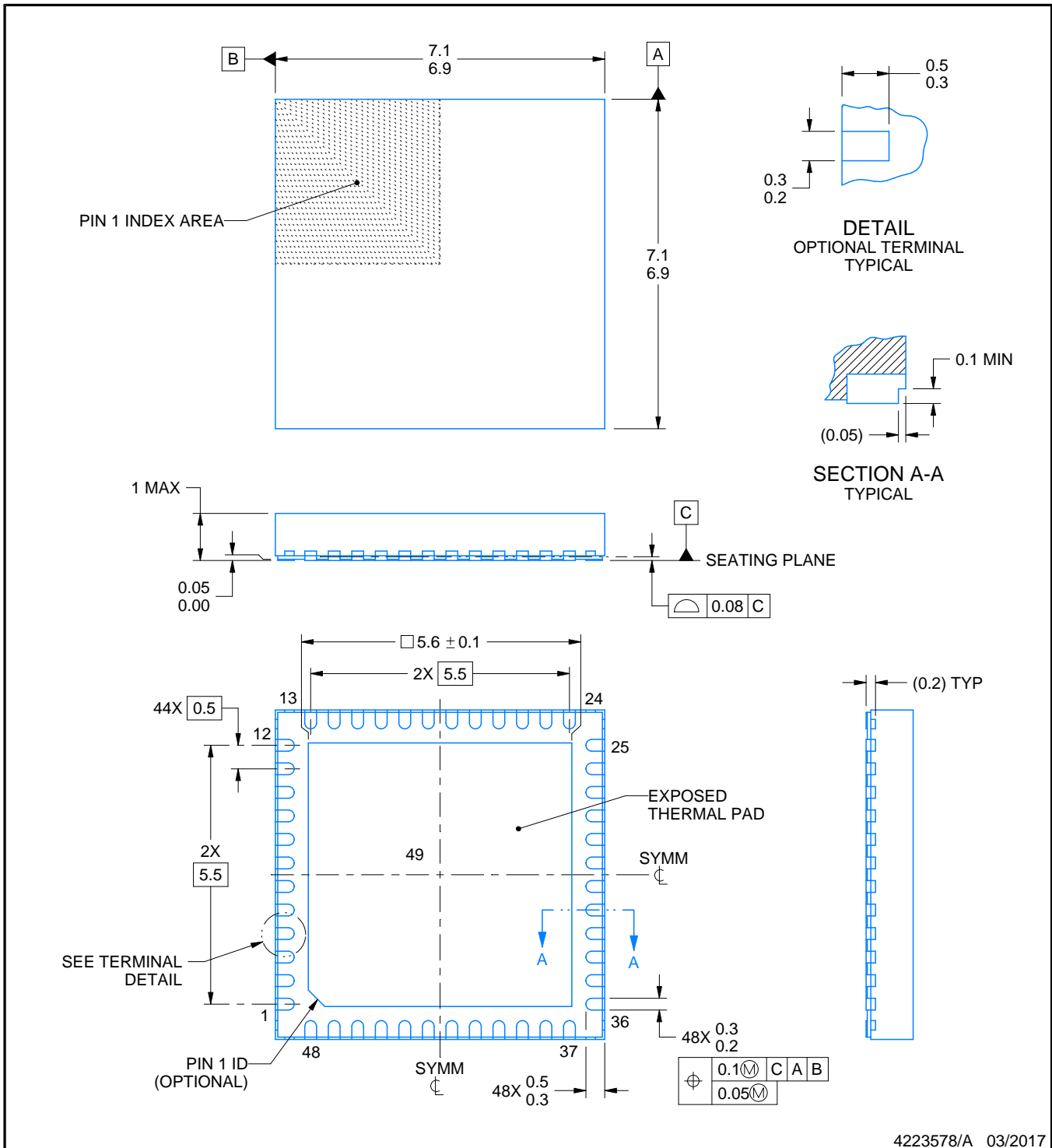

NOTES:

1. All linear dimensions are in millimeters. Any dimensions in parenthesis are for reference only. Dimensioning and tolerancing per ASME Y14.5M.
2. This drawing is subject to change without notice.
3. The package thermal pad must be soldered to the printed circuit board for thermal and mechanical performance.

EXAMPLE BOARD LAYOUT

RGZ0048M

VQFN - 1 mm max height

PLASTIC QUAD FLATPACK - NO LEAD

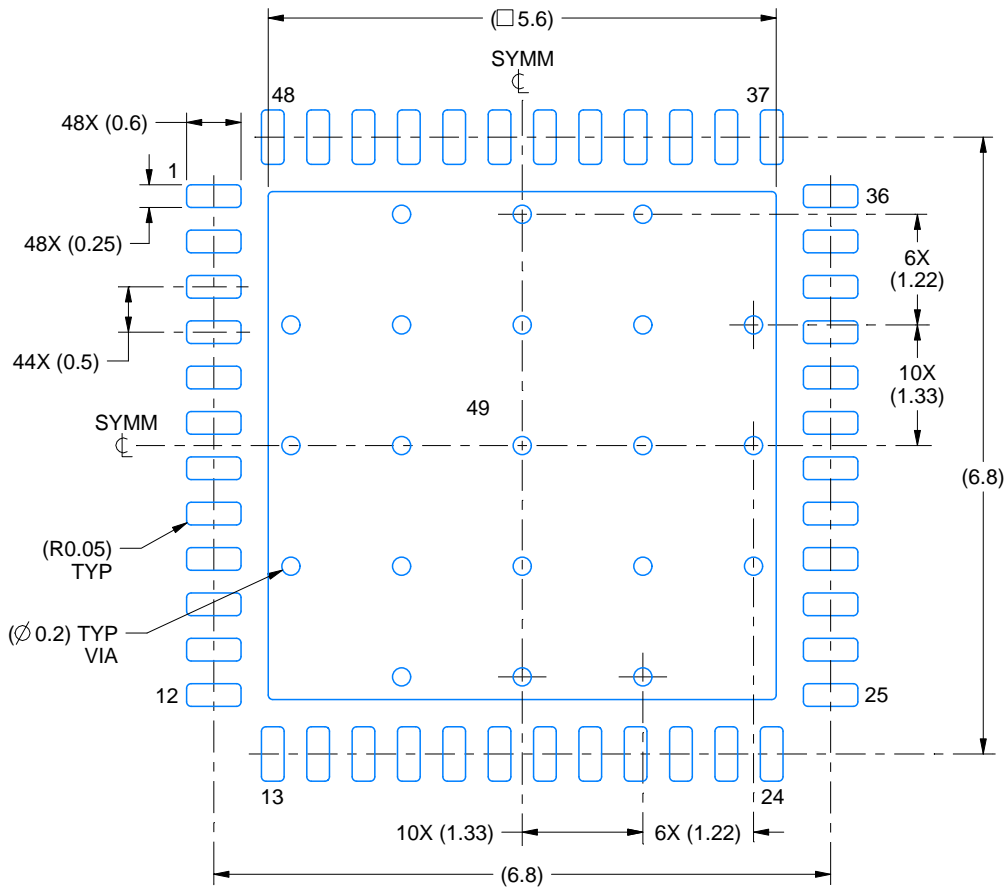

LAND PATTERN EXAMPLE
EXPOSED METAL SHOWN
SCALE:12X

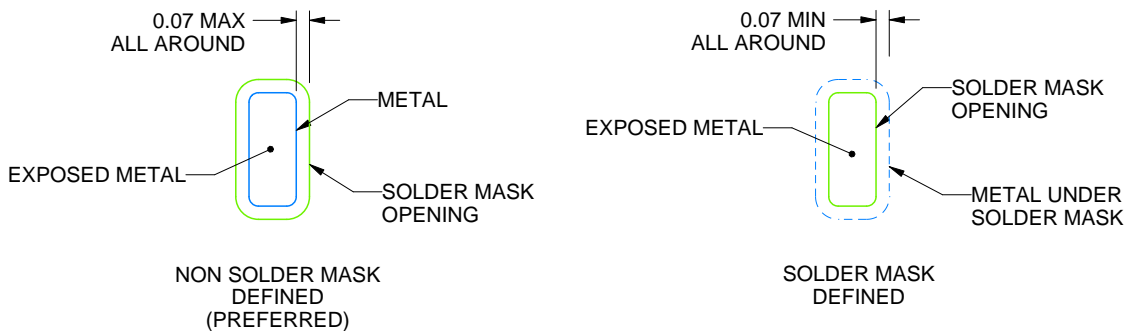

SOLDER MASK DETAILS

4223578/A 03/2017

NOTES: (continued)

4. This package is designed to be soldered to a thermal pad on the board. For more information, see Texas Instruments literature number SLUA271 (www.ti.com/lit/sluea271).
5. Vias are optional depending on application, refer to device data sheet. If any vias are implemented, refer to their locations shown on this view. It is recommended that vias under paste be filled, plugged or tented.

EXAMPLE STENCIL DESIGN

RGZ0048M

VQFN - 1 mm max height

PLASTIC QUAD FLATPACK - NO LEAD

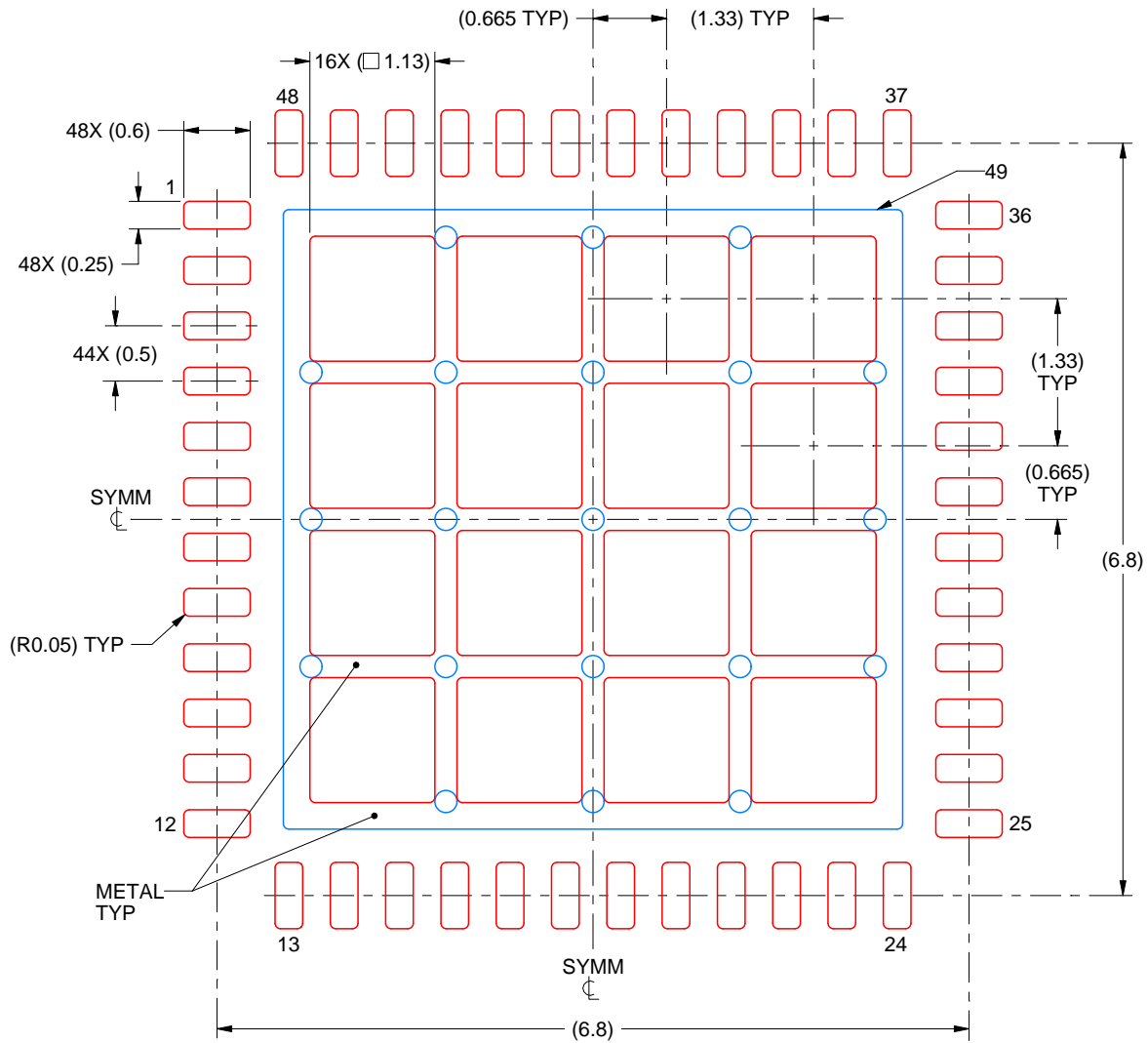

SOLDER PASTE EXAMPLE
 BASED ON 0.125 mm THICK STENCIL

EXPOSED PAD 49
 66% PRINTED SOLDER COVERAGE BY AREA UNDER PACKAGE
 SCALE:15X

4223578/A 03/2017

NOTES: (continued)

6. Laser cutting apertures with trapezoidal walls and rounded corners may offer better paste release. IPC-7525 may have alternate design recommendations.

GENERIC PACKAGE VIEW

PHP 48

TQFP - 1.2 mm max height

7 x 7, 0.5 mm pitch

QUAD FLATPACK

This image is a representation of the package family, actual package may vary.
Refer to the product data sheet for package details.

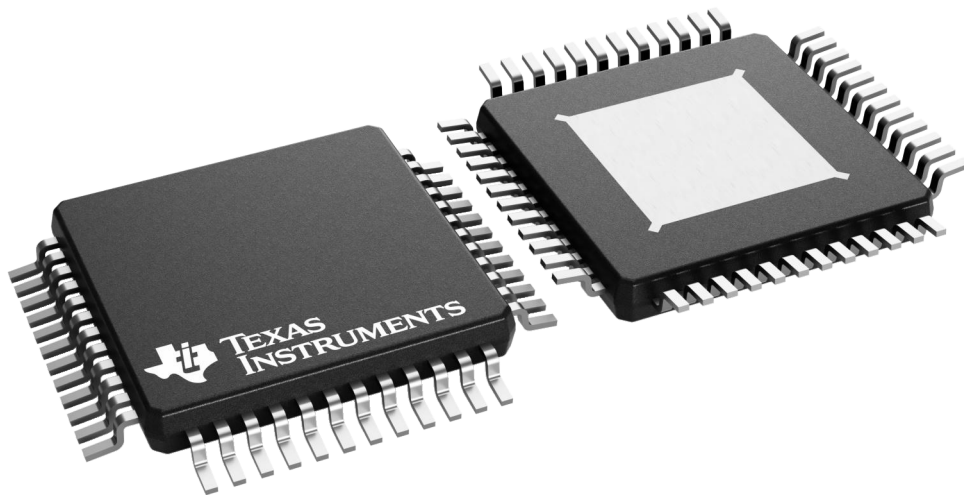

4226443/A

PHP0048P

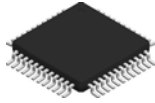

PACKAGE OUTLINE

PowerPAD™ HTQFP - 1.2 mm max height

PLASTIC QUAD FLATPACK

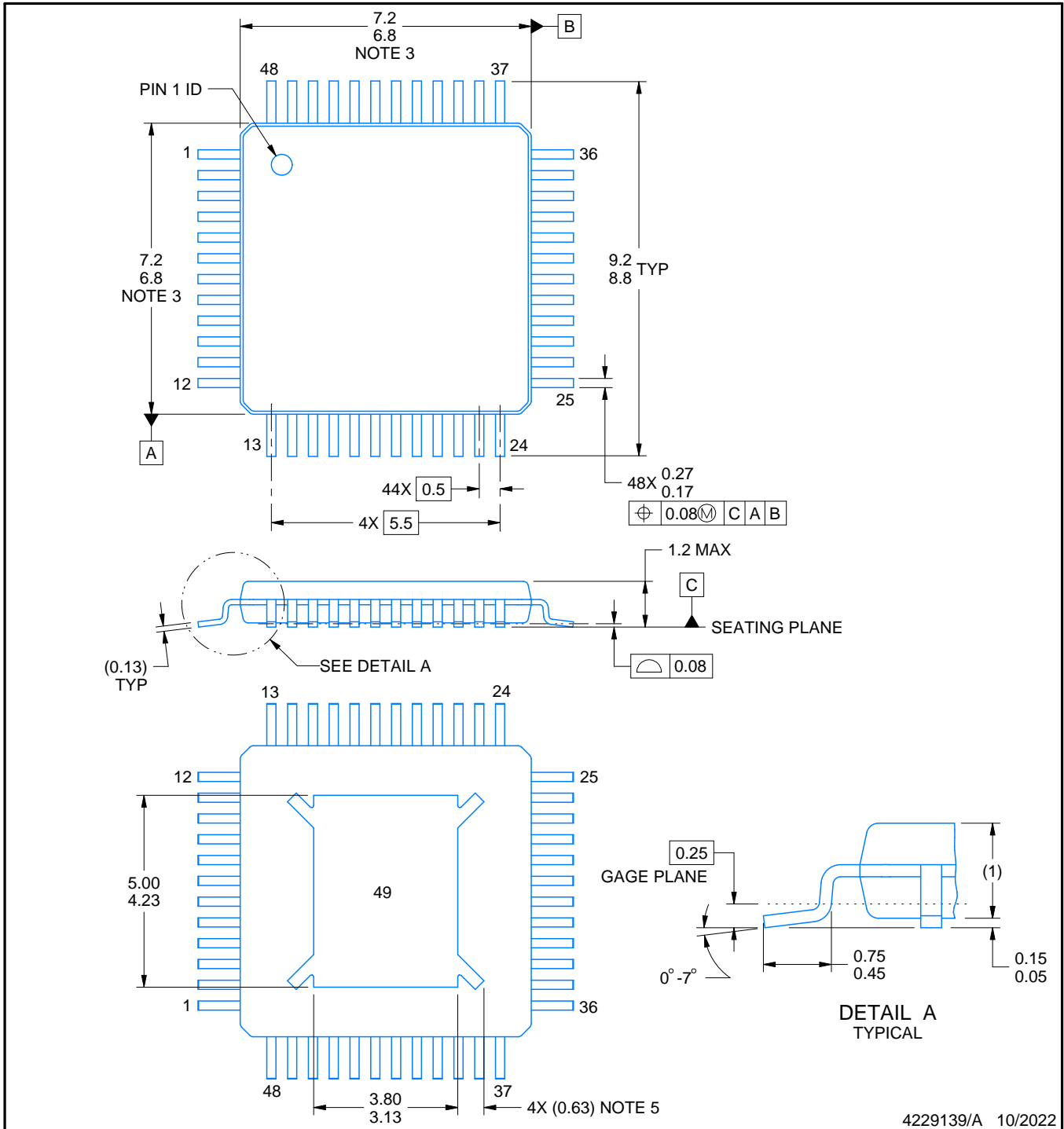

4229139/A 10/2022

PowerPAD is a trademark of Texas Instruments.

NOTES:

1. All linear dimensions are in millimeters. Any dimensions in parenthesis are for reference only. Dimensioning and tolerancing per ASME Y14.5M.
2. This drawing is subject to change without notice.
3. This dimension does not include mold flash, protrusions, or gate burrs. Mold flash, protrusions, or gate burrs shall not exceed 0.15 mm per side.
4. Reference JEDEC registration MS-026.
5. Feature may not be present.

EXAMPLE BOARD LAYOUT

PHP0048P

PowerPAD™ HTQFP - 1.2 mm max height

PLASTIC QUAD FLATPACK

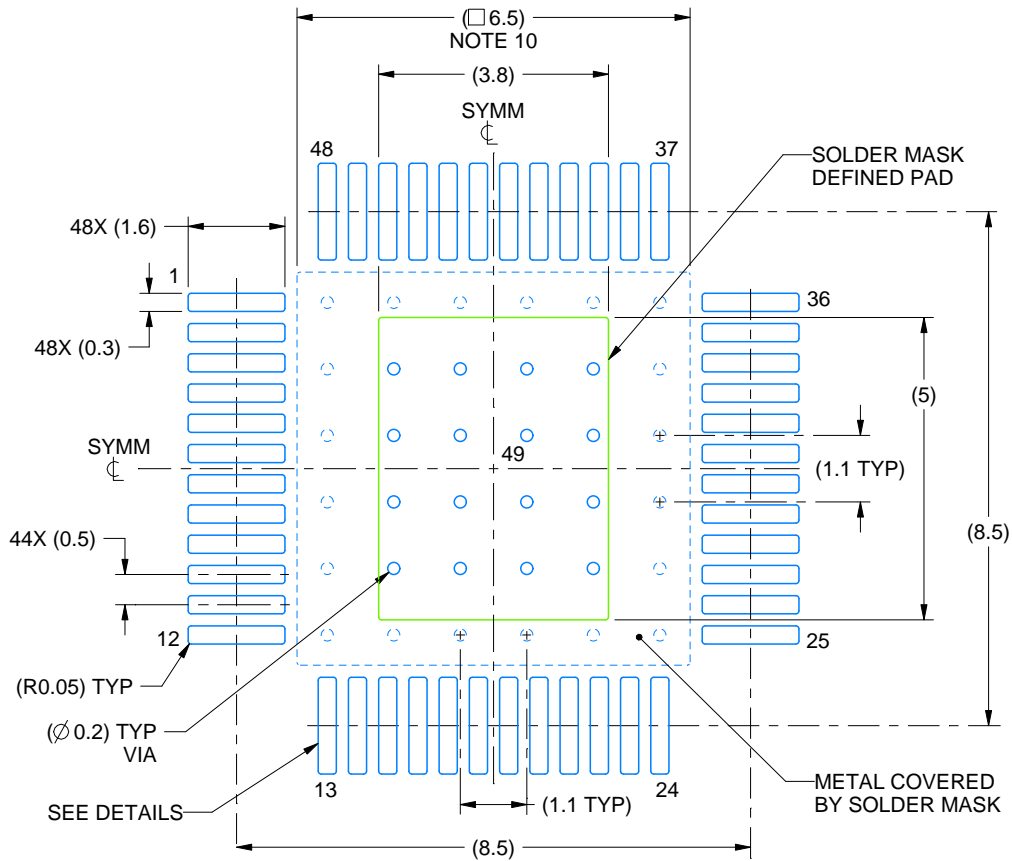

LAND PATTERN EXAMPLE
EXPOSED METAL SHOWN
SCALE:8X

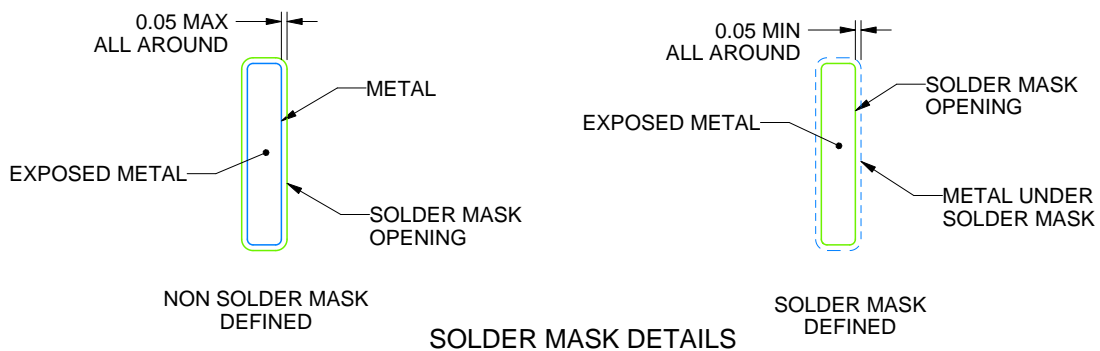

4229139/A 10/2022

NOTES: (continued)

6. Publication IPC-7351 may have alternate designs.
7. Solder mask tolerances between and around signal pads can vary based on board fabrication site.
8. This package is designed to be soldered to a thermal pad on the board. See technical brief, Powerpad thermally enhanced package, Texas Instruments Literature No. SLMA002 (www.ti.com/lit/slma002) and SLMA004 (www.ti.com/lit/slma004).
9. Vias are optional depending on application, refer to device data sheet. It is recommended that vias under paste be filled, plugged or tented.
10. Size of metal pad may vary due to creepage requirement.

EXAMPLE STENCIL DESIGN

PHP0048P

PowerPAD™ HTQFP - 1.2 mm max height

PLASTIC QUAD FLATPACK

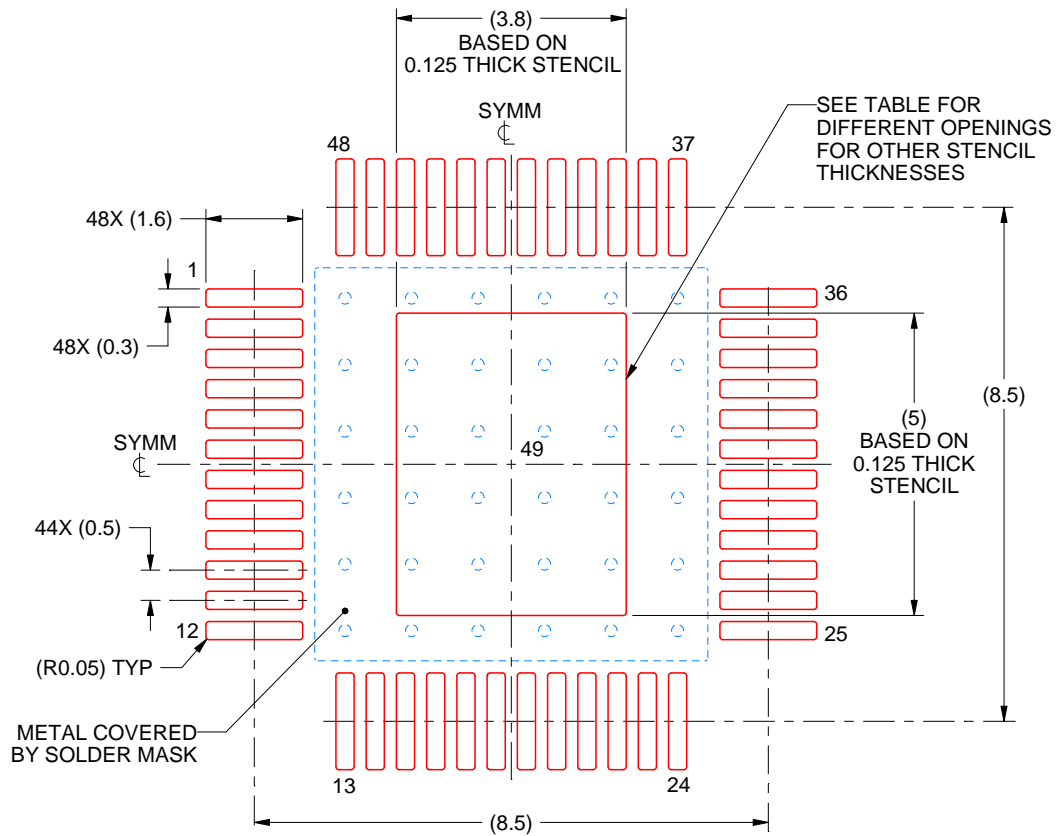

SOLDER PASTE EXAMPLE
EXPOSED PAD
100% PRINTED SOLDER COVERAGE BY AREA
SCALE:8X

STENCIL THICKNESS	SOLDER STENCIL OPENING
0.1	4.25 X 5.59
0.125	3.80 X 5.00 (SHOWN)
0.150	3.47 X 4.56
0.175	3.21 X 4.23

4229139/A 10/2022

NOTES: (continued)

11. Laser cutting apertures with trapezoidal walls and rounded corners may offer better paste release. IPC-7525 may have alternate design recommendations.
12. Board assembly site may have different recommendations for stencil design.

重要なお知らせと免責事項

TI は、技術データと信頼性データ (データシートを含みます)、設計リソース (リファレンス デザインを含みます)、アプリケーションや設計に関する各種アドバイス、Web ツール、安全性情報、その他のリソースを、欠陥が存在する可能性のある「現状のまま」提供しており、商品性および特定目的に対する適合性の黙示保証、第三者の知的財産権の非侵害保証を含むいかなる保証も、明示的または黙示的にかかわらず拒否します。

これらのリソースは、TI 製品を使用する設計の経験を積んだ開発者への提供を意図したものです。(1) お客様のアプリケーションに適した TI 製品の選定、(2) お客様のアプリケーションの設計、検証、試験、(3) お客様のアプリケーションに該当する各種規格や、その他のあらゆる安全性、セキュリティ、規制、または他の要件への確実な適合に関する責任を、お客様のみが単独で負うものとし、

上記の各種リソースは、予告なく変更される可能性があります。これらのリソースは、リソースで説明されている TI 製品を使用するアプリケーションの開発の目的でのみ、TI はその使用をお客様に許諾します。これらのリソースに関して、他の目的で複製することや掲載することは禁止されています。TI や第三者の知的財産権のライセンスが付与されている訳ではありません。お客様は、これらのリソースを自身で使用した結果発生するあらゆる申し立て、損害、費用、損失、責任について、TI およびその代理人を完全に補償するものとし、TI は一切の責任を拒否します。

TI の製品は、[TI の販売条件](#)、[TI の総合的な品質ガイドライン](#)、[ti.com](#) または TI 製品などに関連して提供される他の適用条件に従い提供されます。TI がこれらのリソースを提供することは、適用される TI の保証または他の保証の放棄の拡大や変更を意味するものではありません。TI がカスタム、またはカスタマー仕様として明示的に指定していない限り、TI の製品は標準的なカタログに掲載される汎用機器です。

お客様がいかなる追加条項または代替条項を提案する場合も、TI はそれらに異議を唱え、拒否します。

Copyright © 2026, Texas Instruments Incorporated

最終更新日 : 2025 年 10 月